

**Prüfgegenstand** : Festigkeit der Gurtverankerungen  
**Typ** : VW T 5 mit Reimo Einzelsitz V1000  
**Auftraggeber** : Reimo Reisemobilcenter GmbH

---

**Dokumentation**

**über die Prüfung**

**der**

**Festigkeit der Gurtverankerungen**

**in Anlehnung an Richtlinie**

**76/115/EWG i.d.F 2005/41/EG**

**Dieser Prüfbericht dient ausschließlich der Dokumentation von Prüfergebnissen.**

**Prüfgegenstand** : Festigkeit der Gurtverankerungen  
**Typ** : VW T 5 mit Reimo Einzelsitz V1000  
**Auftraggeber** : Reimo Reisemobilcenter GmbH

---

## 1. Einleitung

Auf Wunsch des Auftraggebers hat die TÜV Rheinland Kraftfahrt GmbH eine Rohkarosserie vom Fahrzeugtyp VW T5 mit eingebauten Einzelsitzen Prüfungen bezüglich der Festigkeit der Gurtverankerungen unterzogen. Ziel der Prüfungen war es festzustellen, ob die Verankerungen den Anforderungen der Prüfgrundlage entsprechen.

1.1. Name und Anschrift des Auftraggebers : Reimo Reisemobilcenter GmbH  
Boschring 10  
D-63320 Egelsbach

## 2. Beschreibung des Prüfobjektes

Art : Rohkarosserie VW T 5 Kasten langer Radstand mit Reimo Einzelsitzen V1000

Hersteller : Volkswagen AG

Fahrzeugtyp : Karosserie VW T5 Kasten langer Radstand

Sitztyp : V1000

Technische Beschreibung : Die Prüfungen erfolgten an einer Rohkarosserie ausgerüstet mit zwei Einzelsitzen V1000. Alle Sitzplätze waren mit einem Dreipunktgurt ausgerüstet. Nur die Gurtverankerung an der Gurtschlossseite befinden sich am Sitz. Die übrigen beiden Verankerungspunkte und der Retraktorpunkt sind an der Karosserie befestigt.

**Prüfgegenstand** : Festigkeit der Gurtverankerungen  
**Typ** : VW T 5 mit Reimo Einzelsitz V1000  
**Auftraggeber** : Reimo Reisemobilcenter GmbH

---

#### 4. Prüfgrundlage(n) und Prüfeinrichtung(en)

##### 4.1. Prüfgrundlage(n)

- In Anlehnung an 76/115/EWG i.d.F 2005/41/EG (Verankerungen der Sicherheitsgurte)
  - Punkt 5 (Prüfungen)
    - Punkt 5.1 (Allgemeines)
    - Punkt 5.2 (Befestigung Fahrzeug)
    - Punkt 5.3 (Allgemeine Prüfmethode)
    - Punkt 5.4 (Einzelprüfverfahren)
    - Punkt 5.5 (Prüfergebnisse)

##### 4.2. Prüfeinrichtung(en)

Die Festigkeitsversuche wurden auf der Gurtverankerungsprüfanlage der TÜV Rheinland Kraftfahrt GmbH in Köln durchgeführt.

#### 5. Beschreibung der Prüfung

5.1. Datum der Prüfung : 16.05.2012

5.2. Ort der Prüfung : Köln

5.3. Beschreibung der Prüfungen : Die Prüfungen wurden nach Vorgabe des nachfolgend genannten Firmenvertreters durchgeführt :  
- Herr Hoffmann Reimo Reisemobilcenter

Die Zugversuche wurden mit Ersatz-Gurtbeschlägen und verstärkten Gurten durchgeführt. Die Aufbringung der Prüfkraft (20-faches Sitzgewicht) erfolgte im Schwerpunkt der Sitze mittels einer am Sitz angebrachten Querstrebe.

Details zu den Prüfungen siehe Anlage 1.

#### 6. Prüfergebnisse

siehe Anlage 1 und 2

**Prüfgegenstand** : Festigkeit der Gurtverankerungen  
**Typ** : VW T 5 mit Reimo Einzelsitz V1000  
**Auftraggeber** : Reimo Reisemobilcenter GmbH

---

## 7. Anlagen

1. Details zu den Prüfungen
2. Meßwertaufzeichnung
3. Übersicht Fotos Versuch
4. Zeichnungen

Der Prüfbericht umfaßt einschließlich der Anlagen 1 bis 4 die Seiten 1 bis 34 und darf ohne schriftliche Genehmigung des Prüflaboratoriums nicht auszugsweise vervielfältigt werden.

25.06.2013

sh-vs

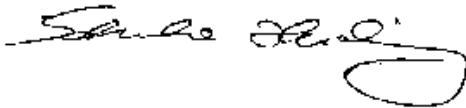

Dipl.-Ing. Schulze Herding

**Prüfgegenstand** : Festigkeit der Gurtverankerungen  
**Typ** : VW T 5 mit Reimo Einzelsitz V1000  
**Auftraggeber** : Reimo Reisemobilcenter GmbH

### Details zu den Prüfungen

### Anlage 1

Ver- such Nr.	Prüfobjekt	Sitz- reihe/ Lage	Sitz / Sitz- gewicht	Sitzstellung (Längs- verstellung)	Gurt- anord- nung	Bemerkungen
3	VW T5, langer Radstand	2 / links	Sitzbank V1000 1sitzig Sitzgewicht 50kg	--	Ar	Einzelsitz mit verstellbarer Rücken- lehne, 1 GVA am Sitz, Statische Sitzlasten separat aufgebracht. Al- le anderen GVA Karosseriefest.
		rechts		--	Ar	

**Ergebnis: positiv**

**Prüfgegenstand** : Festigkeit der Gurtverankerungen  
**Typ** : VW T 5 mit Reimo Einzelsitz V1000  
**Auftraggeber** : Reimo Reisemobilcenter GmbH

Meßwertaufzeichnung Versuch 3

Anlage 2

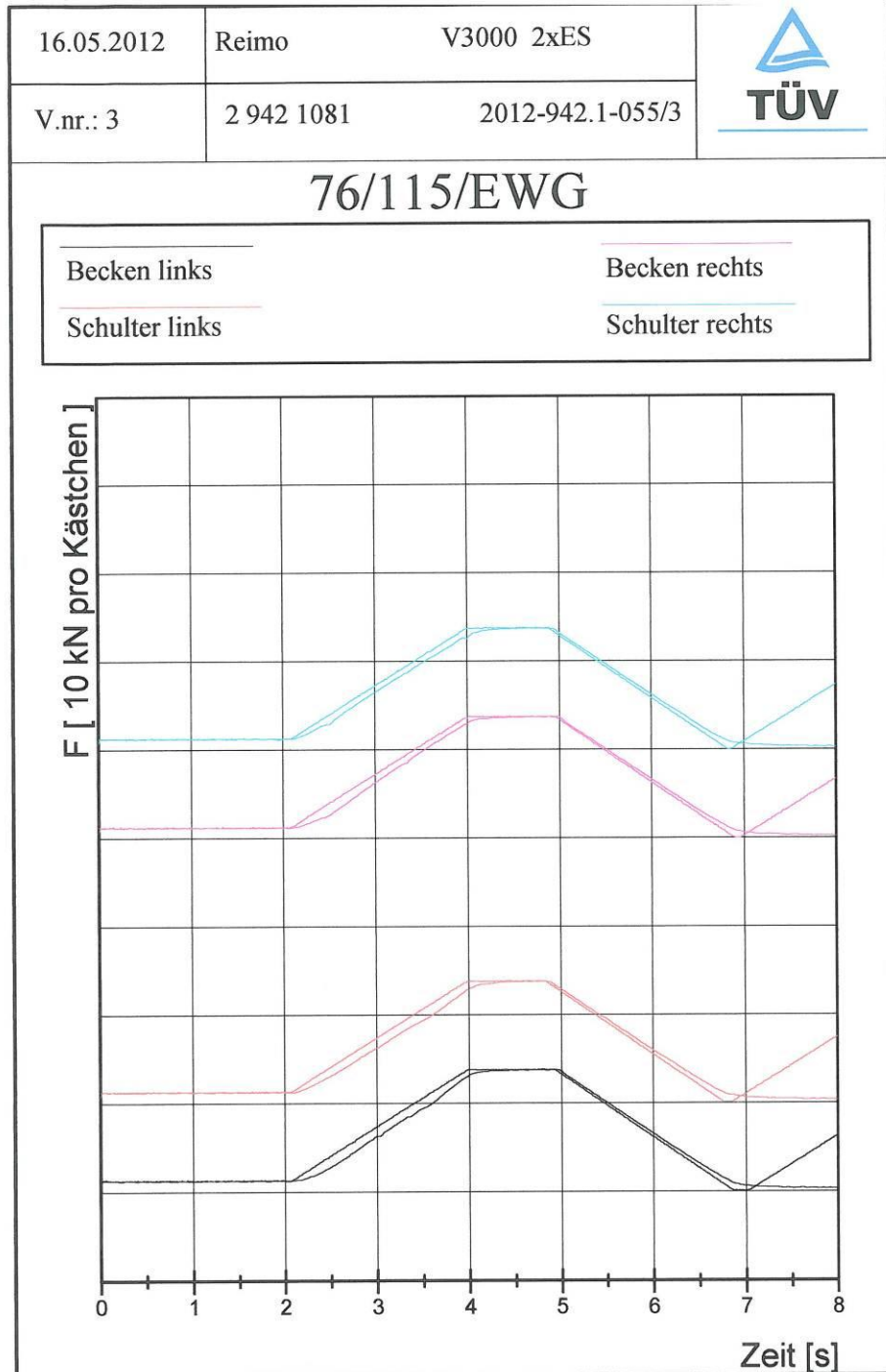

Prüfgegenstand : Festigkeit der Gurtverankerungen  
Typ : VW T 5 mit Reimo Einzelsitz V1000  
Auftraggeber : Reimo Reisemobilcenter GmbH

Fotos Vor Versuch Nr. 3

Anlage 3



Prüfgegenstand : Festigkeit der Gurtverankerungen  
Typ : VW T 5 mit Reimo Einzelsitz V1000  
Auftraggeber : Reimo Reisemobilcenter GmbH

## Fotos Nach Versuch Nr. 3

## Anlage 3





**Prüfgegenstand** : Festigkeit der Gurtverankerungen  
**Typ** : VW T5 mit Reimo Einzelsitz V1000  
**Auftraggeber** : Reimo Reisemobilcenter GmbH

Zeichnungen

Anlage 4

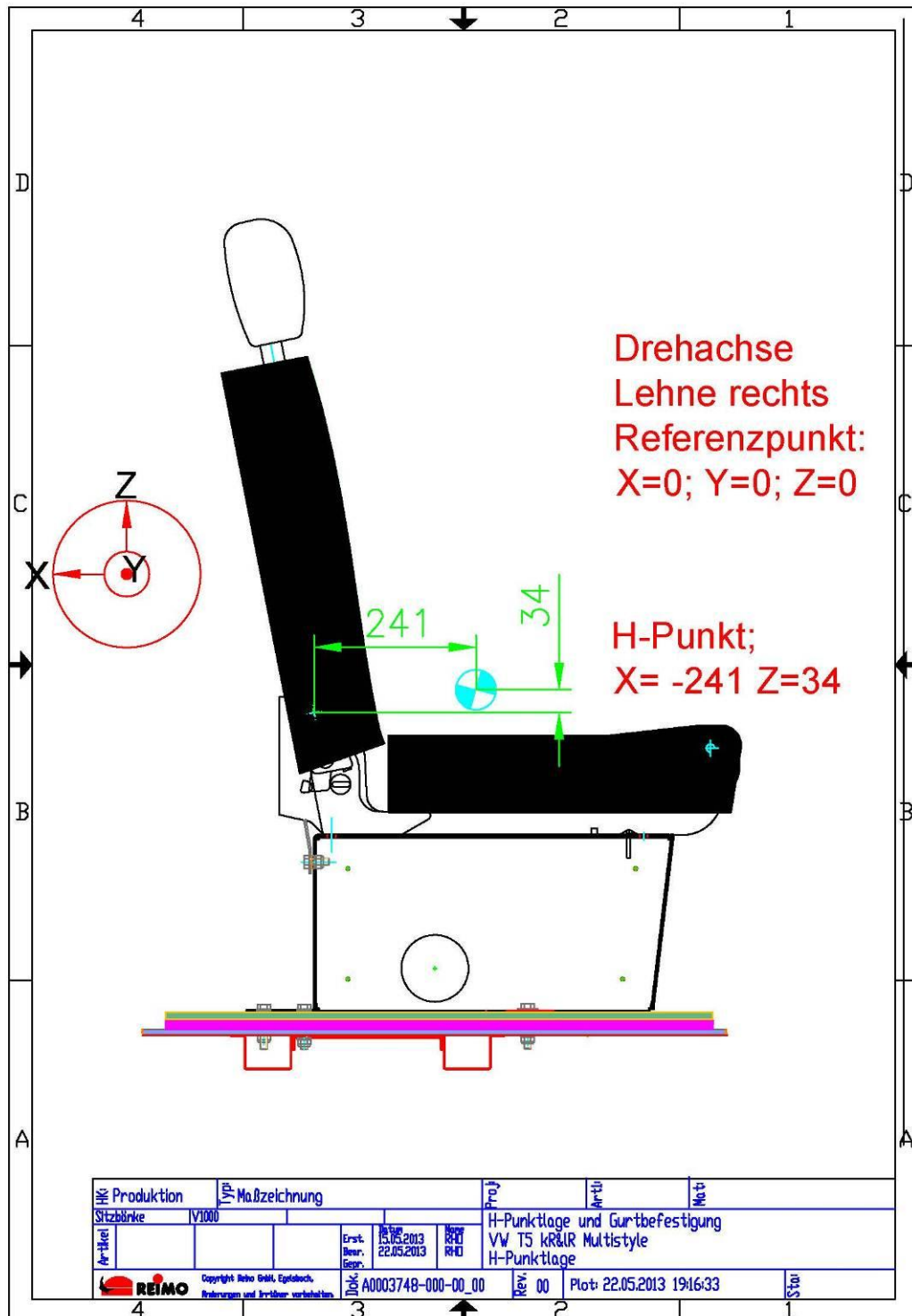



Prüfgegenstand : Festigkeit der Gurtverankerungen  
 Typ : VW T 5 mit Reimo Einzelsitz V1000  
 Auftraggeber : Reimo Reisemobilcenter GmbH

Zeichnungen

Anlage 4

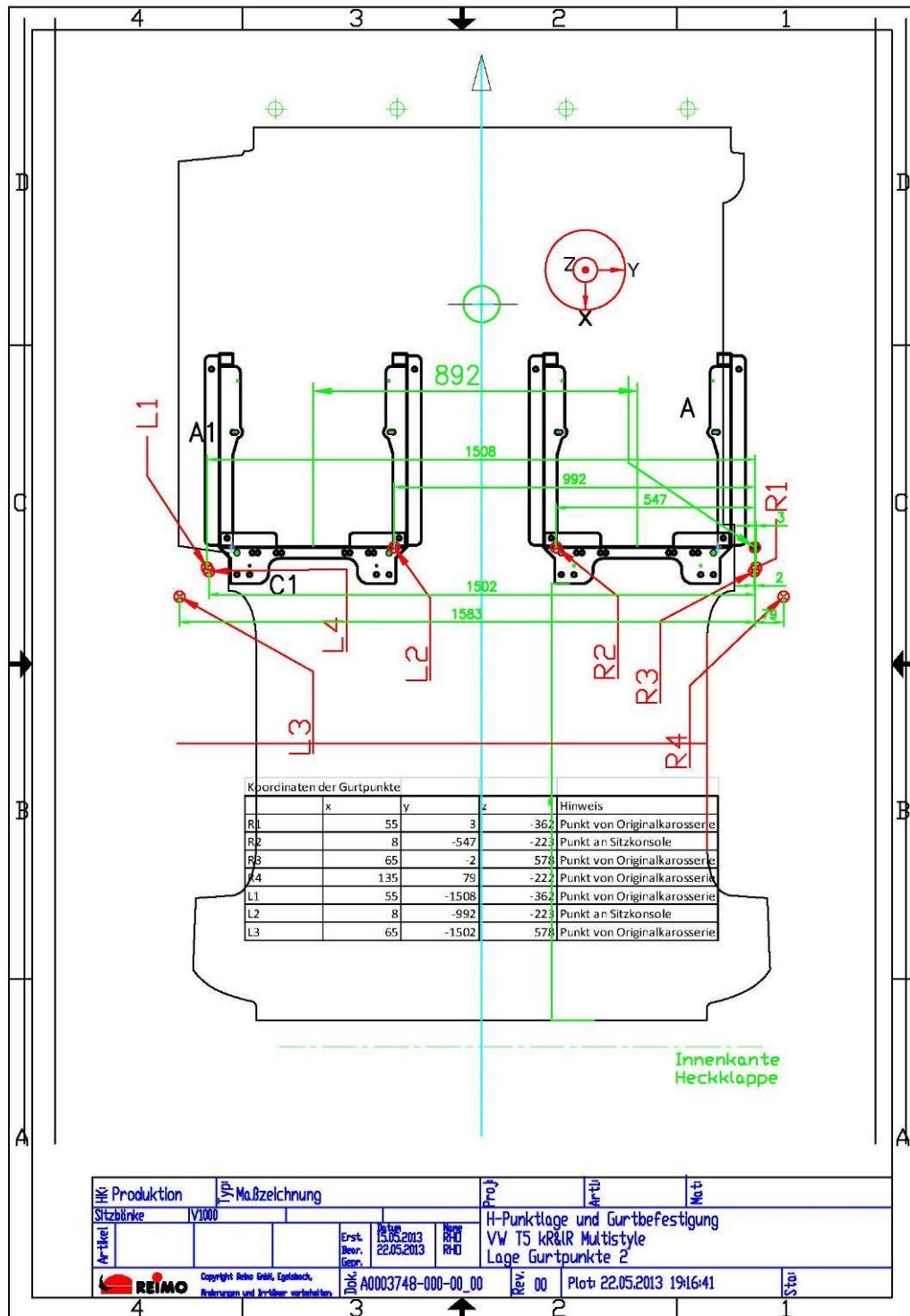

**Prüfgegenstand** : Festigkeit der Gurtverankerungen  
**Typ** : VW T 5 mit Reimo Einzelsitz V1000  
**Auftraggeber** : Reimo Reisemobilcenter GmbH

Zeichnungen

Anlage 4

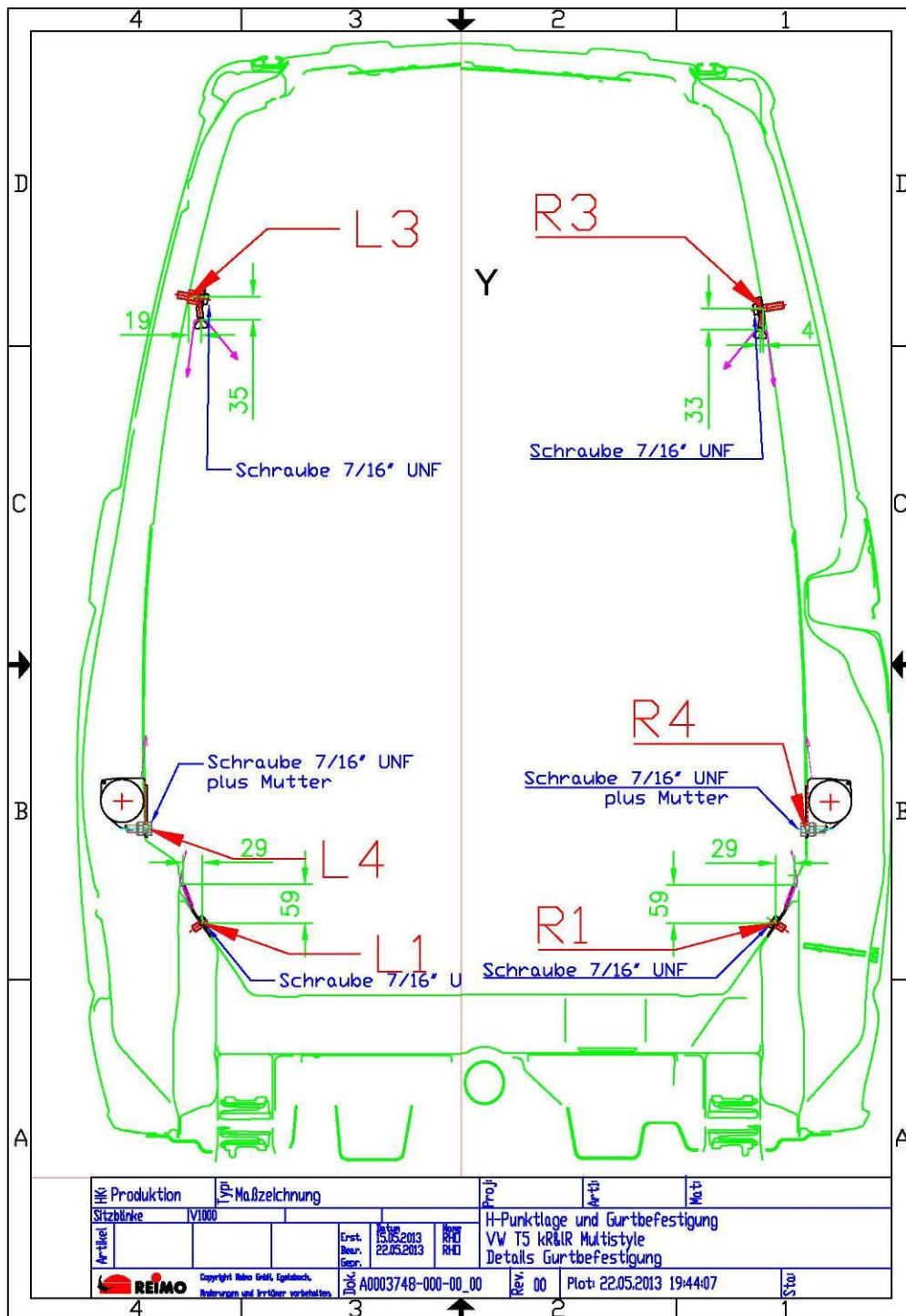

Prüfgegenstand : Festigkeit der Gurtverankerungen  
 Typ : VW T 5 mit Reimo Einzelsitz V1000  
 Auftraggeber : Reimo Reisemobilcenter GmbH

Zeichnungen

Anlage 4

4                      3                      2                      1

↓

D

C

B

A

←

→

←

→

A

B

C

D

4

3

2

1

↑

Artikel-Nr. 58350-0  
 Stückliste Träger links

Teil-Nr.	Menge	Bezeichnung	Abmessung	DIN	Bemerkung	Art.-Nr.
1	1	Träger L			aus V333	
2	1	Einzelteile für Träger	L 25x25x3		(Nacharbeit aus V333+Winkel)	
3	1	Entriegelungshebel				
4	1	Riegelbolzen	Ø15x133		aus V333	
5	1	Zugstange	Ø8x235			
6						
7	1	Zugfeder	Ø12x1x85	2097	Fa. Reca	Best.-Nr. 0506 21085
8	3	Kunststoffscheibe	8x17x2			
9	3	Klemmring	für Ø8			
10	1	Skt.-Schraube	M6x20 verz.	933		
11	2	Skt.-Schraube	M10x60-10.9 verz.	931		
12	2	Skt.-Schraube	M10x80-10.9 verz.	931		
13	4	Scheibe	10.5 verz.	125		
14	1	Scheibe	6.4 verz.	125		
15	1	Stopmutter	M6 verz.	985		
16	4	Stopmutter	M10-10 verz.	985		
17	1	SBS-Liko mit Scheibe	4.8x35 verz.			
18	1	Sich.-Scheibe mit Kappe	für Ø8 verz.		Fa. STARLOCK	Best.-Nr. 13155 E4491
19						

Stückliste ergänzt | 22.01.2013 Mwe

Produktion		Konstruktion		Art-Nr. 58350*	Mat.
Sitzbank V1000		V1000 1er Bank Nennbreite 575		Basiszeichnung	
Artikel 58350-0 58350-2 58350-3	58350R-0 58350R-2	Erst. Bear. Gepr. MWE 29.01.2013	MWE 29.01.2013	Stückliste 58350-0	Bl.1 von 9
		Copyright Reimo GmbH, Eigentümern, Nachfahren und Erben vorbehalten.		A0003526-000-00_02	Rev 02
				Plat: 15.05.2013 13:38:59	Sca

4                      3                      2                      1

Prüfgegenstand : Festigkeit der Gurtverankerungen  
 Typ : VW T 5 mit Reimo Einzelsitz V1000  
 Auftraggeber : Reimo Reisemobilcenter GmbH

Zeichnungen

Anlage 4

Artikel-Nr. 58350R-0  
 Stückliste Träger rechts

Teil-Nr.	Menge	Bezeichnung	Abmessung	DIN	Bemerkung	Art.-Nr.
1	1	Träger R			aus V333	
2	1	Einzelteile für Träger	L 25x25x3		(Nacharbeit aus V333+Winkel)	
3	1	Entriegelungshebel				
4	1	Riegelbolzen	Ø15x133		aus V333	
5	1	Zugstange	Ø8x235			
6						
7	1	Zugfeder	Ø12x1x85	2097	Fa. Reca <small>Best.-Nr. 0506 21085</small>	
8	3	Kunststoffscheibe	8x17x2			
9	3	Klemmring	für Ø8			
10	1	Skt.-Schraube	M6x20 verz.	933		
11	2	Skt.-Schraube	M10x80-10.9 verz.	931		
12	2	Skt.-Schraube	M10x80-10.9 verz.	931		
13	4	Scheibe	10.5 verz.	125		
14	1	Scheibe	6.4 verz.	125		
15	1	Stopmutter	M6 verz.	985		
16	4	Stopmutter	M10-10 verz.	985		
17	1	SBS-Liko mit Scheibe	4.8x35 verz.			
18	1	Sich.-Scheibe mit Kappe	für Ø8 verz.		Fa. STARLOCK <small>Best.-Nr. 13156</small>	E4491
19						

Stückliste ergänzt | 22.01.2013 MWE

Produktion	Konstruktion	58350*
Sitzbänke V1000		V1000 1er Bank Nennbreite 575
Artikel 58350-0	58350R-0	Basiszeichnung
58350-2	58350R-2	Stückliste 58350R-0
58350-3		Bl.2 von 9
REIMO	Copyright Reimo GmbH, Eggenbach, Änderungen und Erklärer vorbehalten	A0003526-000-00_02
	Erst. 29.01.2013	Rev. 02
	Bean. 29.01.2013	Plot 15.05.2013 13:39:03
	MWE	
	MWE	

Prüfgegenstand : Festigkeit der Gurtverankerungen  
 Typ : VW T 5 mit Reimo Einzelsitz V1000  
 Auftraggeber : Reimo Reisemobilcenter GmbH

Zeichnungen

Anlage 4

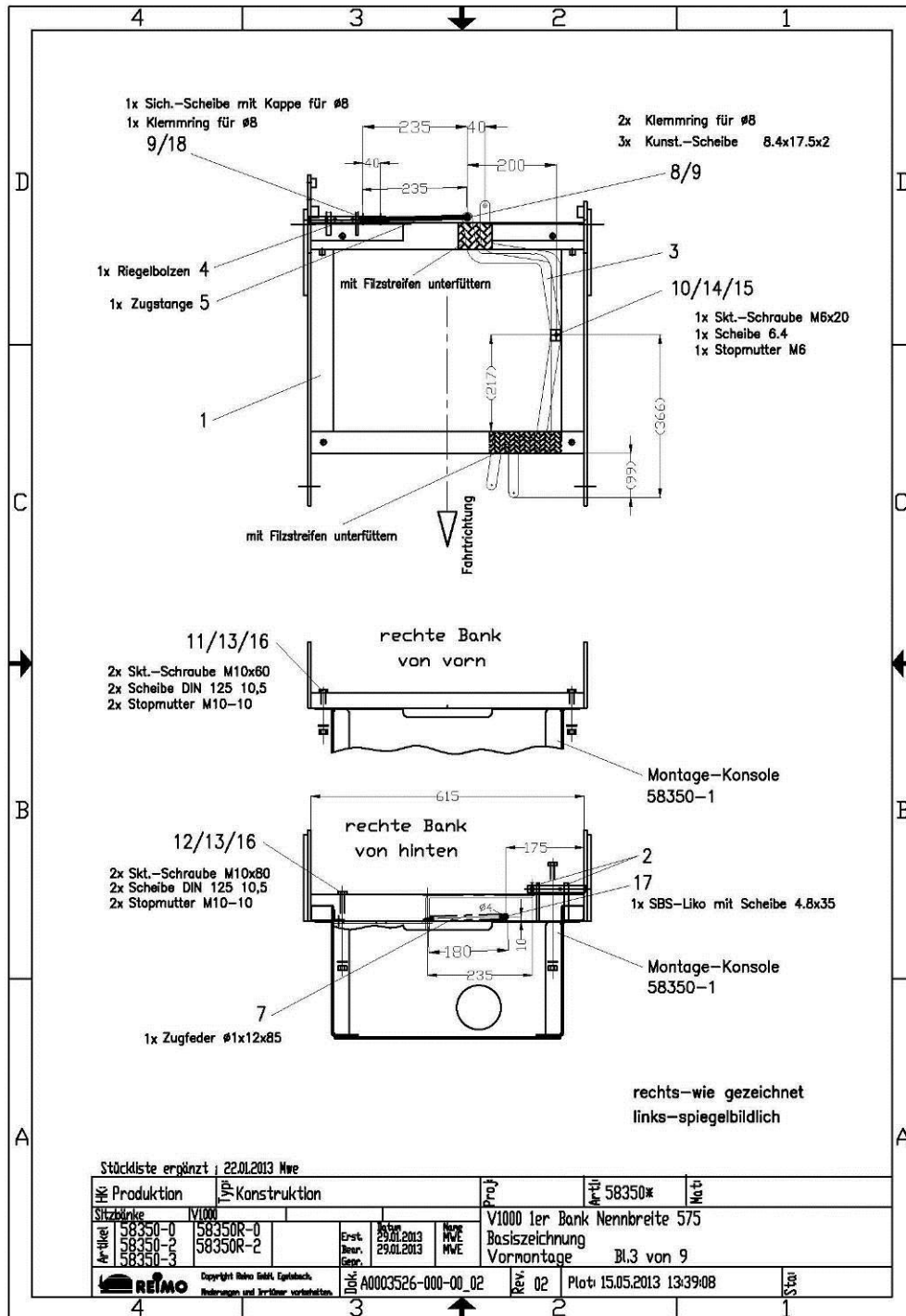

Prüfgegenstand : Festigkeit der Gurtverankerungen  
 Typ : VW T 5 mit Reimo Einzelsitz V1000  
 Auftraggeber : Reimo Reisemobilcenter GmbH

Zeichnungen

Anlage 4

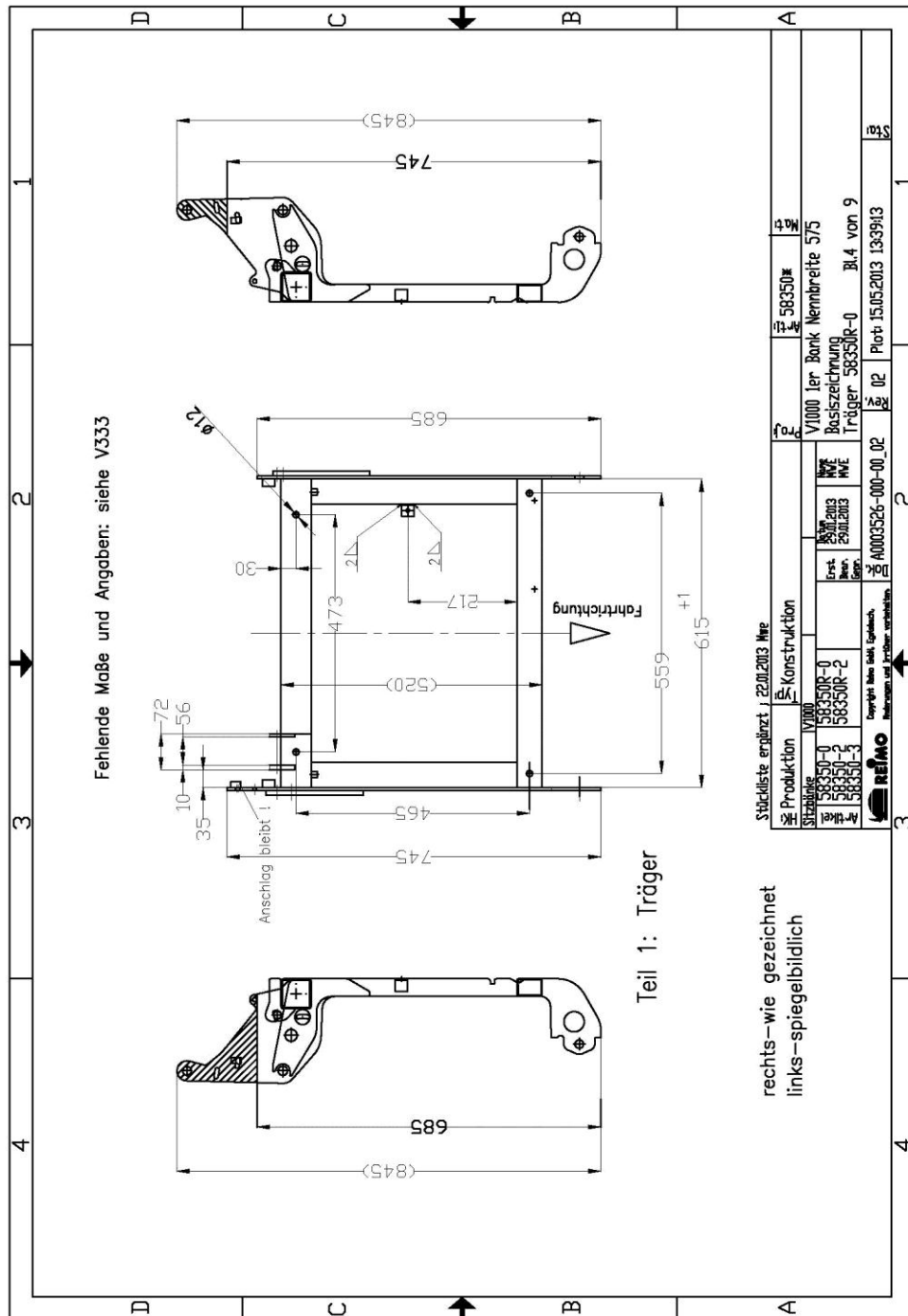



**Prüfgegenstand** : Festigkeit der Gurtverankerungen  
**Typ** : VW T 5 mit Reimo Einzelsitz V1000  
**Auftraggeber** : Reimo Reisemobilcenter GmbH

Zeichnungen

Anlage 4

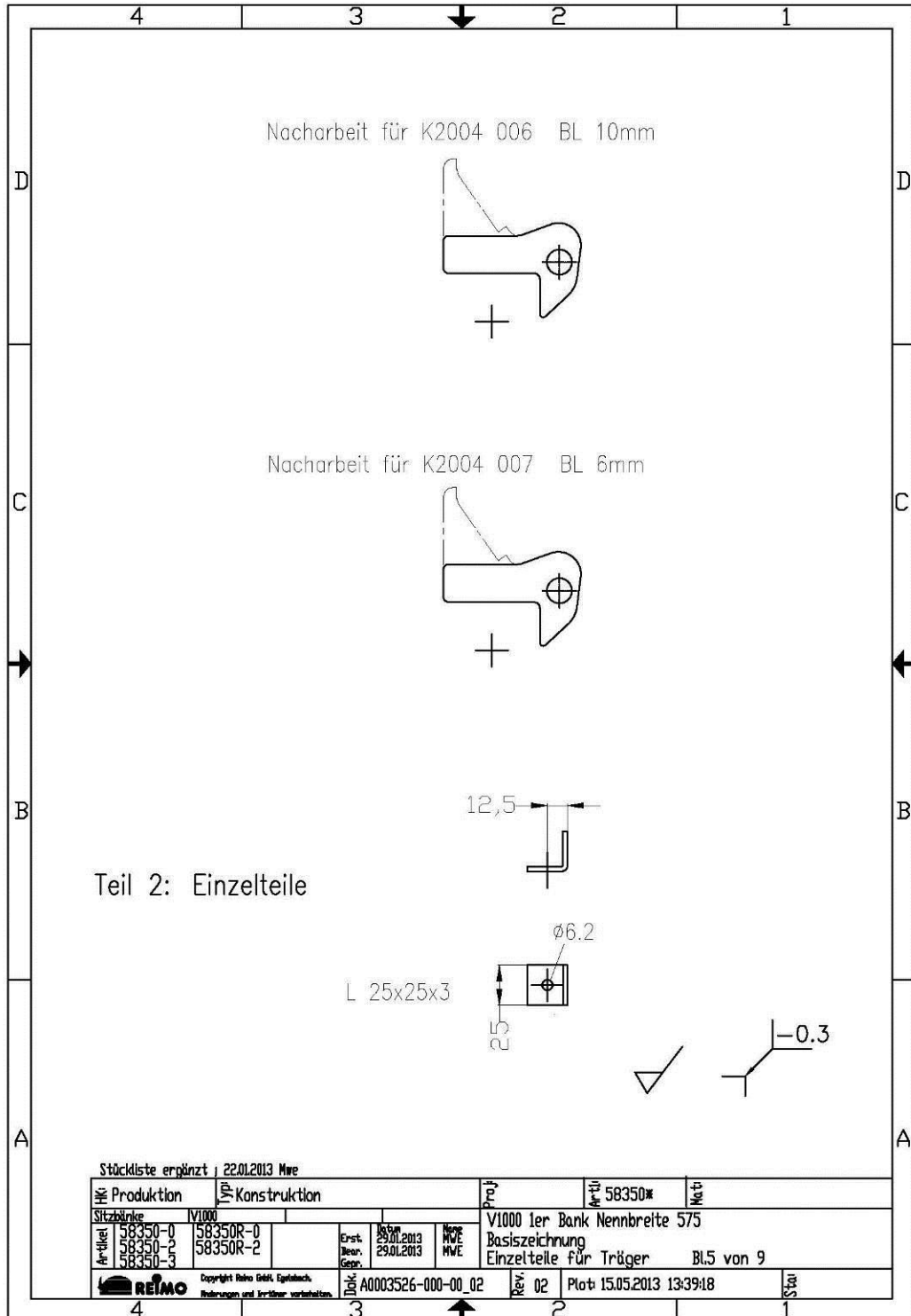

Prüfgegenstand : Festigkeit der Gurtverankerungen  
 Typ : VW T 5 mit Reimo Einzelsitz V1000  
 Auftraggeber : Reimo Reisemobilcenter GmbH

Zeichnungen

Anlage 4

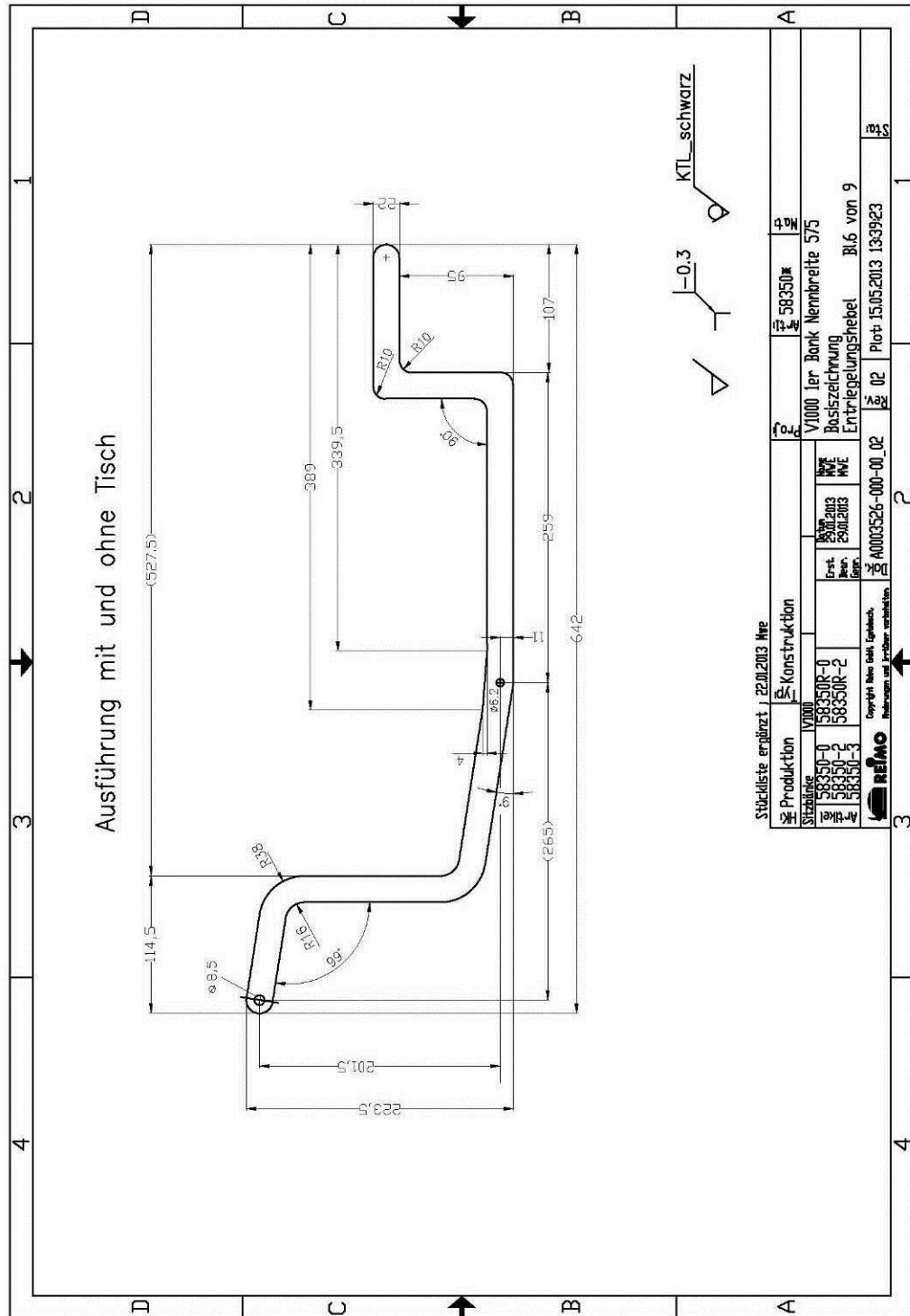

Prüfgegenstand : Festigkeit der Gurtverankerungen  
 Typ : VW T 5 mit Reimo Einzelsitz V1000  
 Auftraggeber : Reimo Reisemobilcenter GmbH

Zeichnungen

Anlage 4

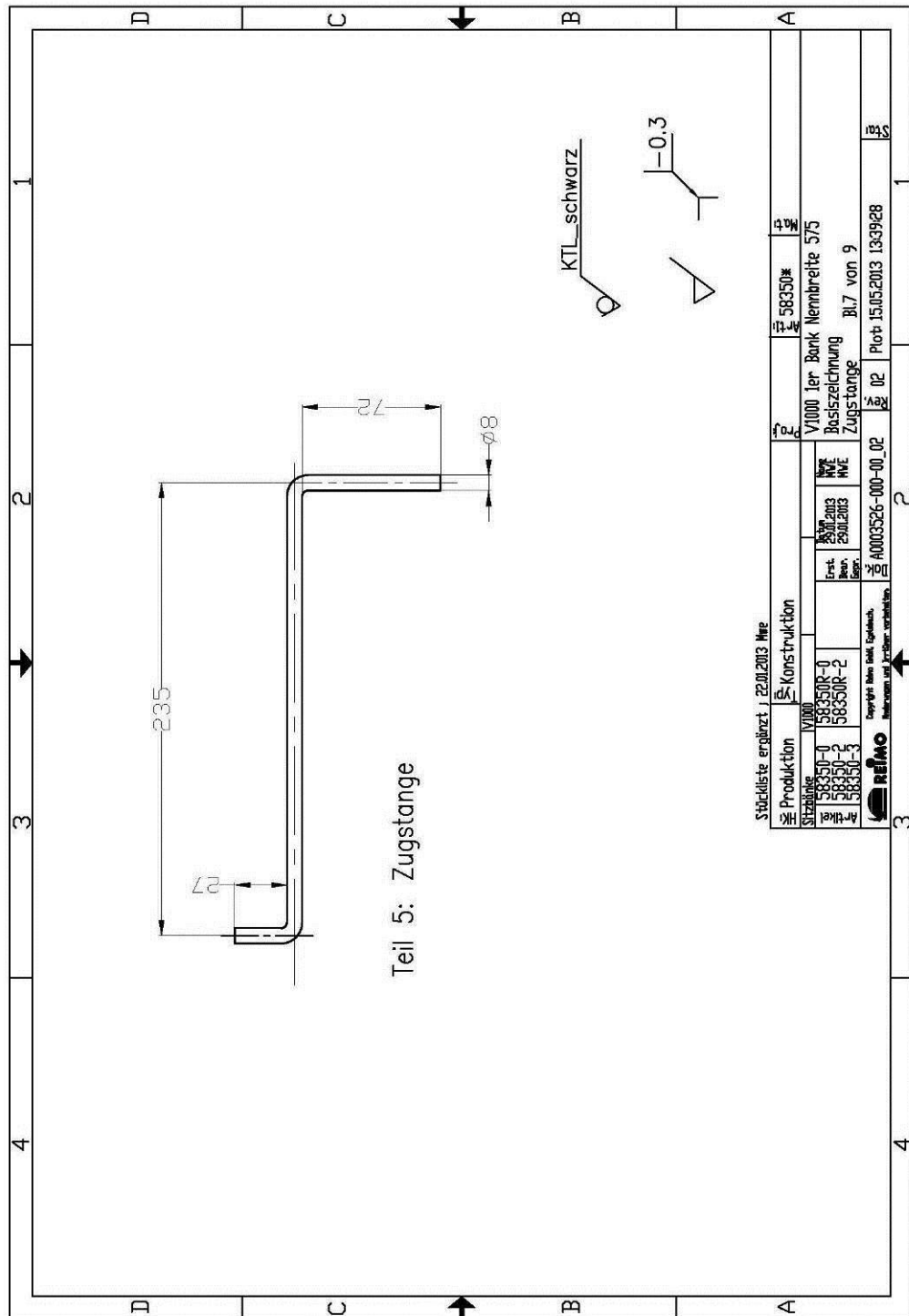

**Prüfgegenstand** : Festigkeit der Gurtverankerungen  
**Typ** : VW T 5 mit Reimo Einzelsitz V1000  
**Auftraggeber** : Reimo Reisemobilcenter GmbH

Zeichnungen

Anlage 4

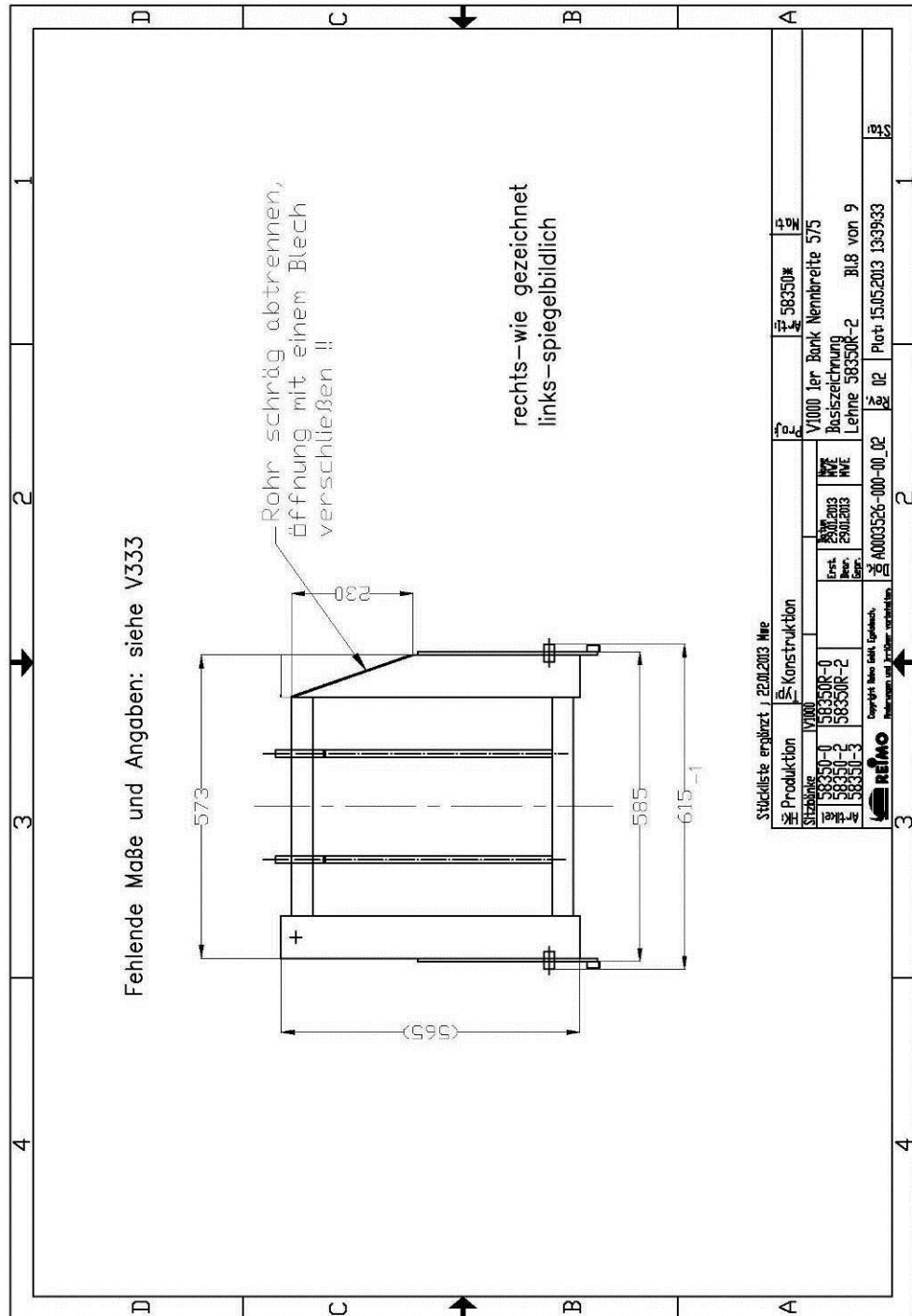

**Prüfgegenstand** : Festigkeit der Gurtverankerungen  
**Typ** : VW T 5 mit Reimo Einzelsitz V1000  
**Auftraggeber** : Reimo Reisemobilcenter GmbH

Zeichnungen

Anlage 4

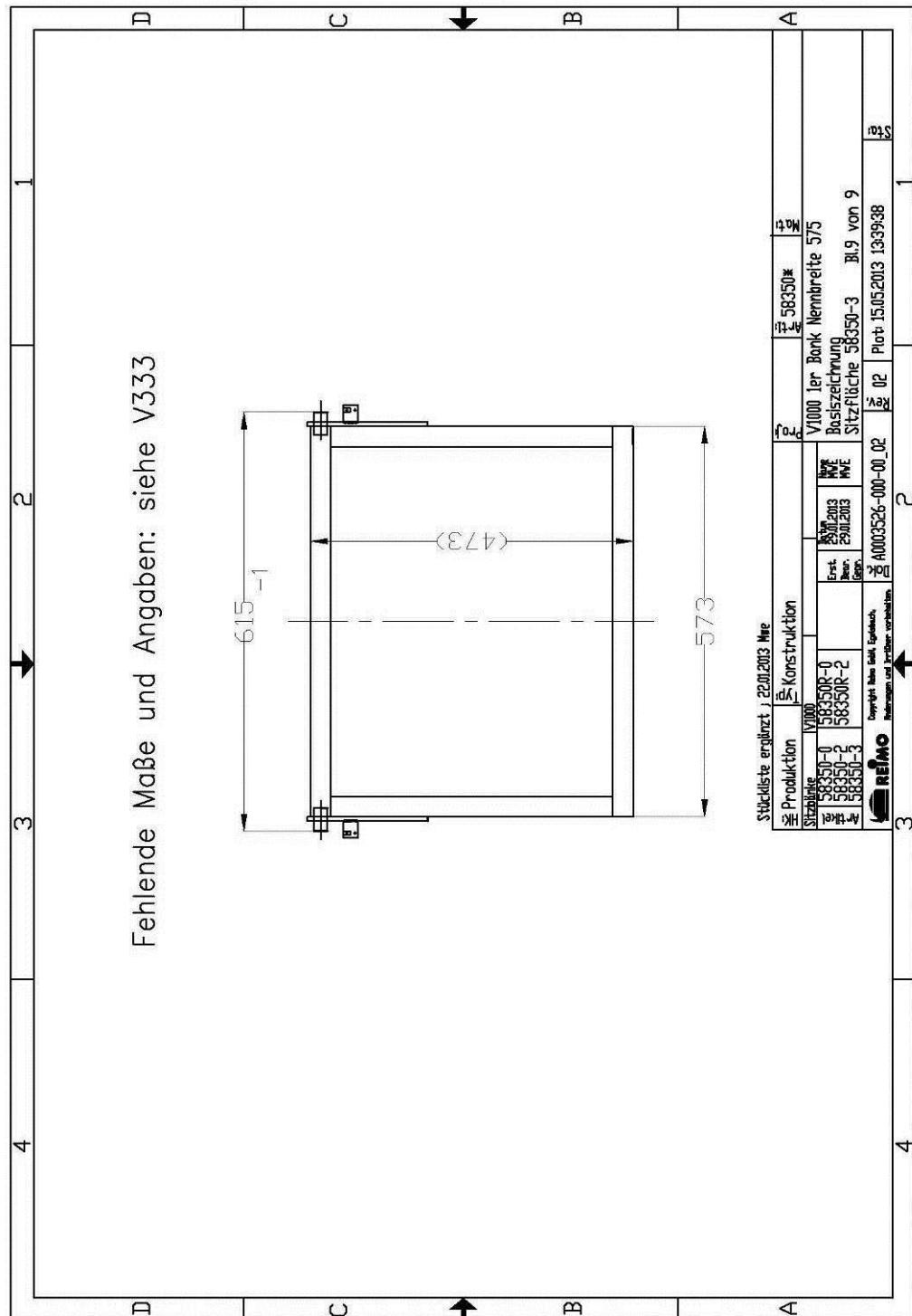

**Prüfgegenstand** : Festigkeit der Gurtverankerungen  
**Typ** : VW T 5 mit Reimo Einzelsitz V1000  
**Auftraggeber** : Reimo Reisemobilcenter GmbH

Zeichnungen

Anlage 4

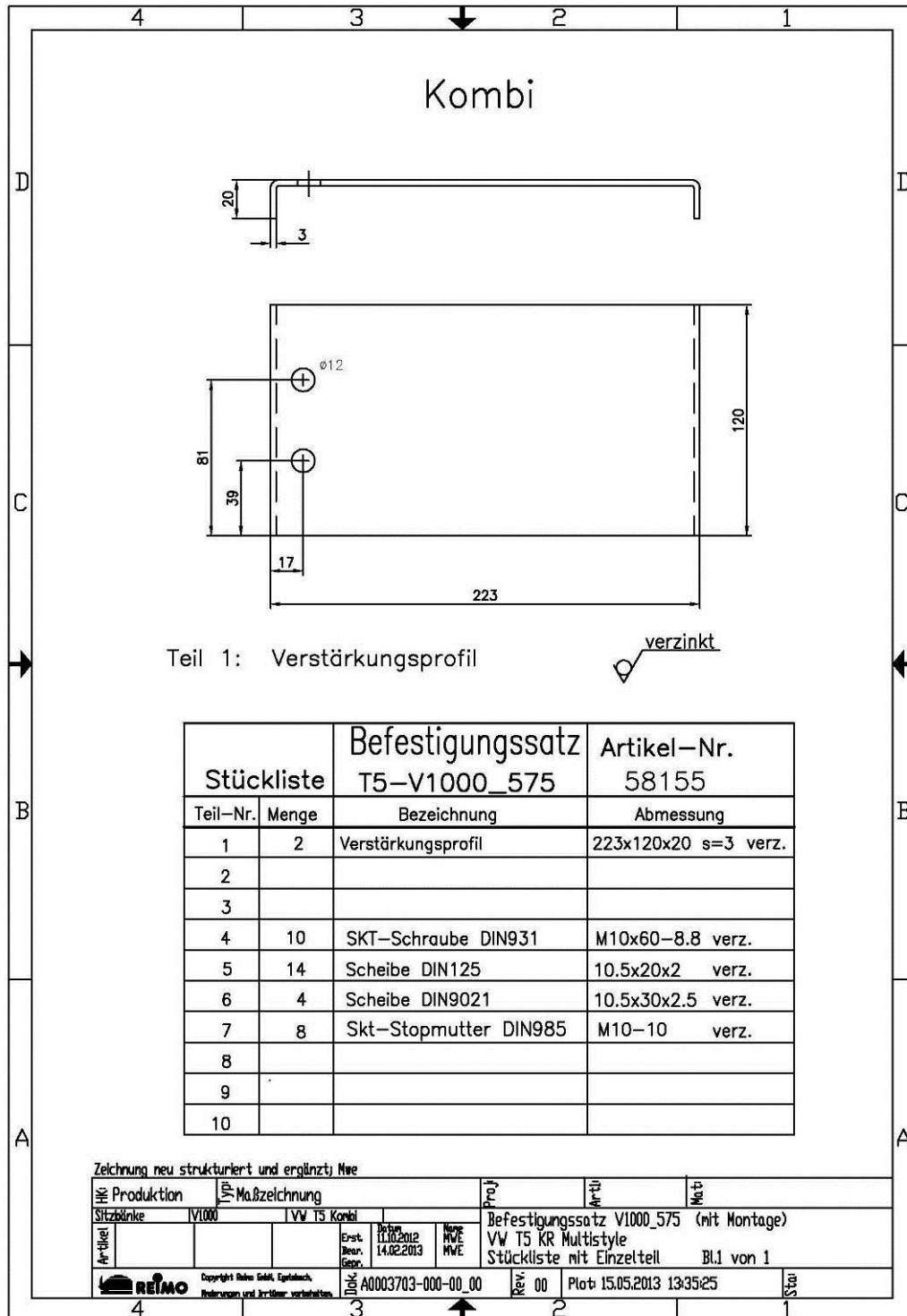

**Prüfgegenstand** : Festigkeit der Gurtverankerungen  
**Typ** : VW T 5 mit Reimo Einzelsitz V1000  
**Auftraggeber** : Reimo Reisemobilcenter GmbH

Zeichnungen

Anlage 4

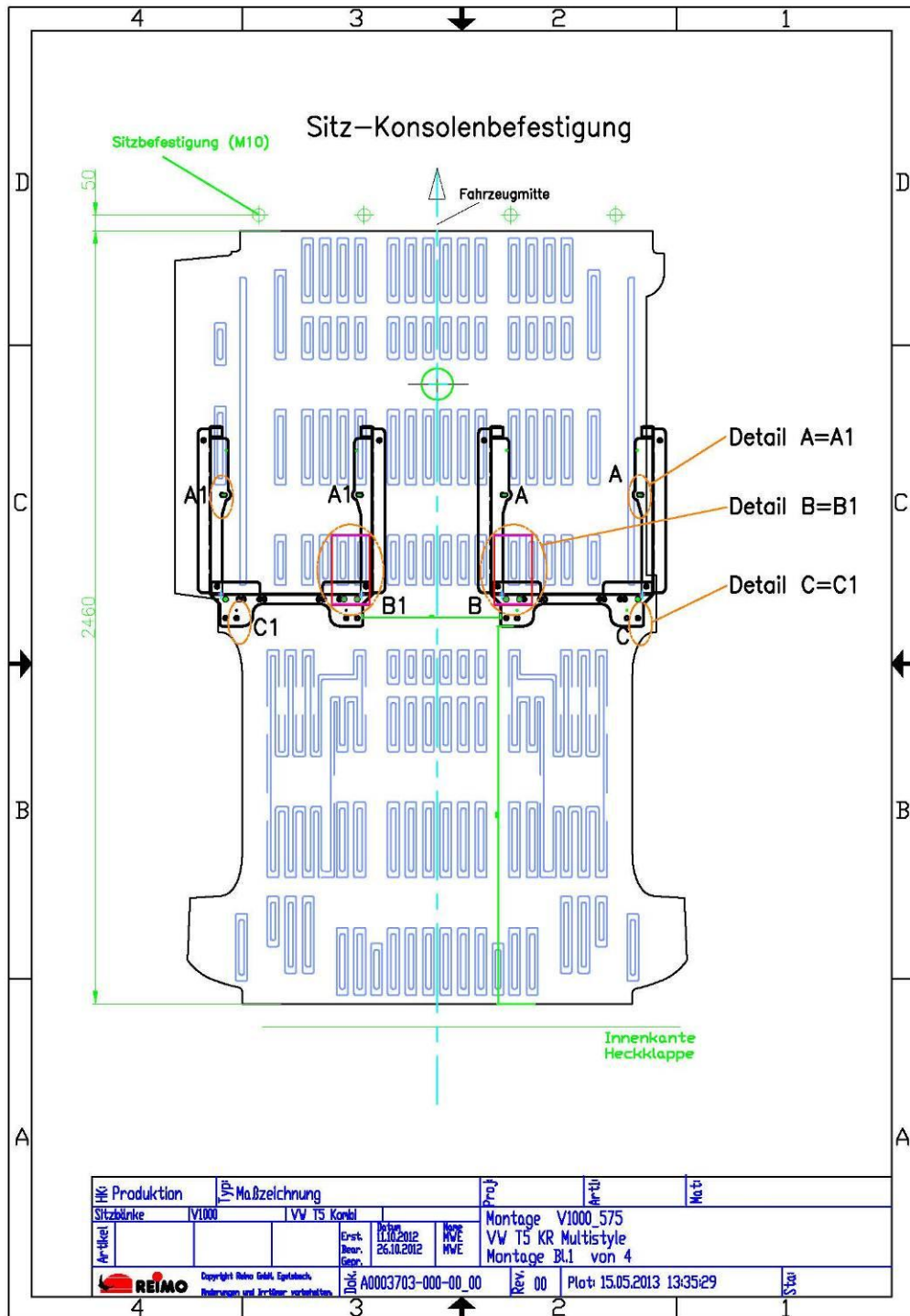

Prüfgegenstand : Festigkeit der Gurtverankerungen  
 Typ : VW T 5 mit Reimo Einzelsitz V1000  
 Auftraggeber : Reimo Reisemobilcenter GmbH

Zeichnungen

Anlage 4

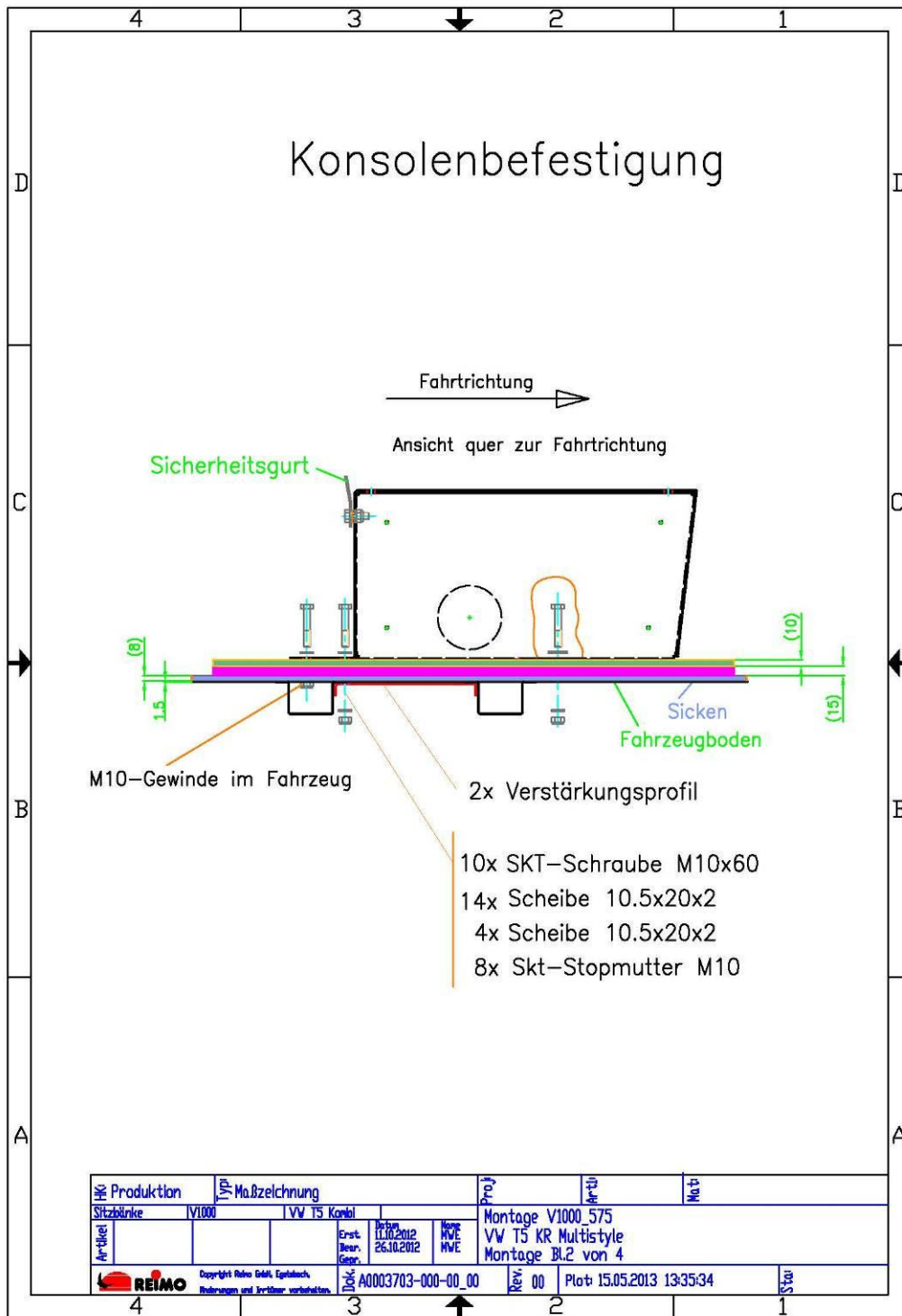



Prüfgegenstand : Festigkeit der Gurtverankerungen  
 Typ : VW T 5 mit Reimo Einzelsitz V1000  
 Auftraggeber : Reimo Reisemobilcenter GmbH

Zeichnungen

Anlage 4

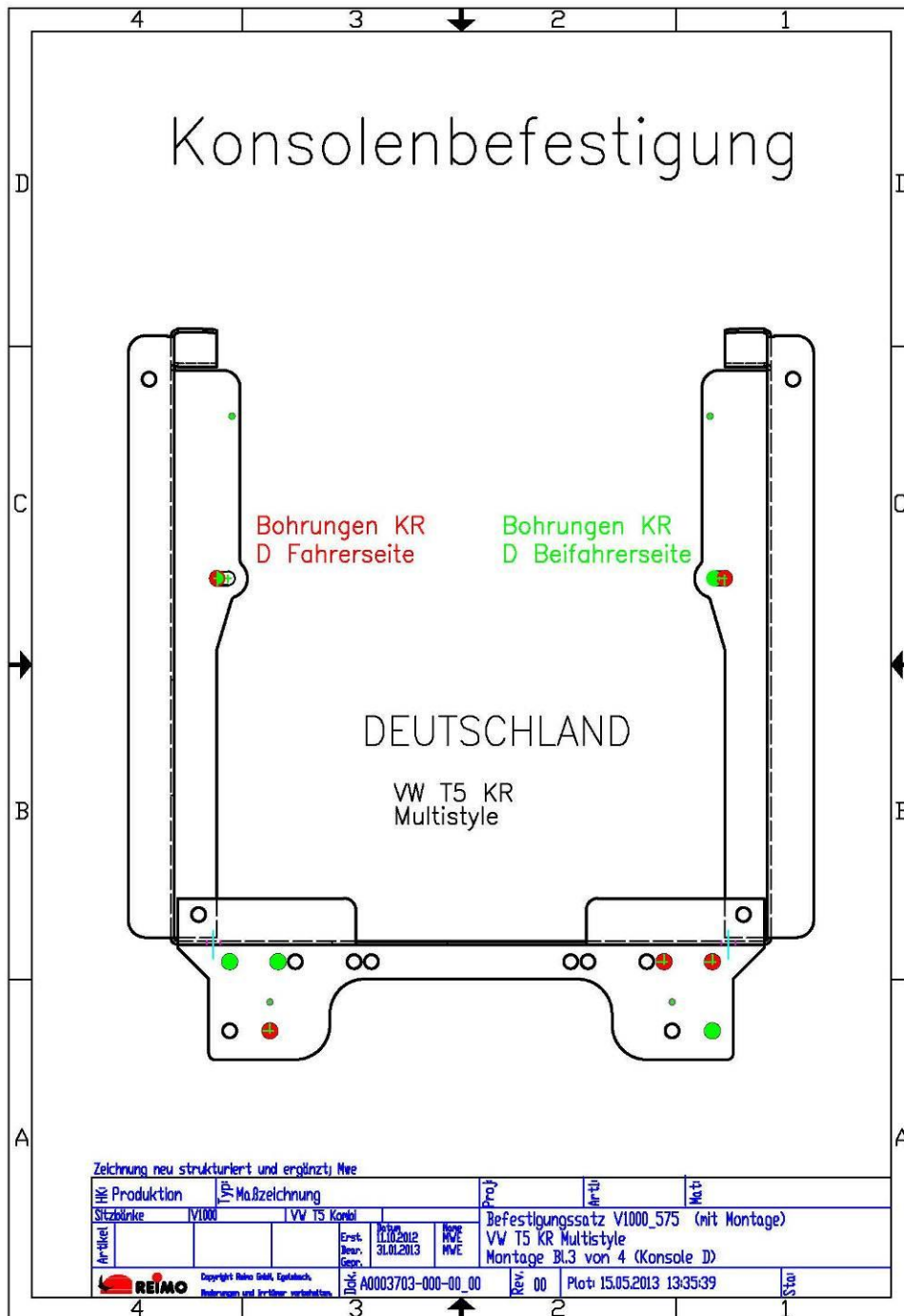

**Prüfgegenstand** : Festigkeit der Gurtverankerungen  
**Typ** : VW T 5 mit Reimo Einzelsitz V1000  
**Auftraggeber** : Reimo Reisemobilcenter GmbH

Zeichnungen

Anlage 4

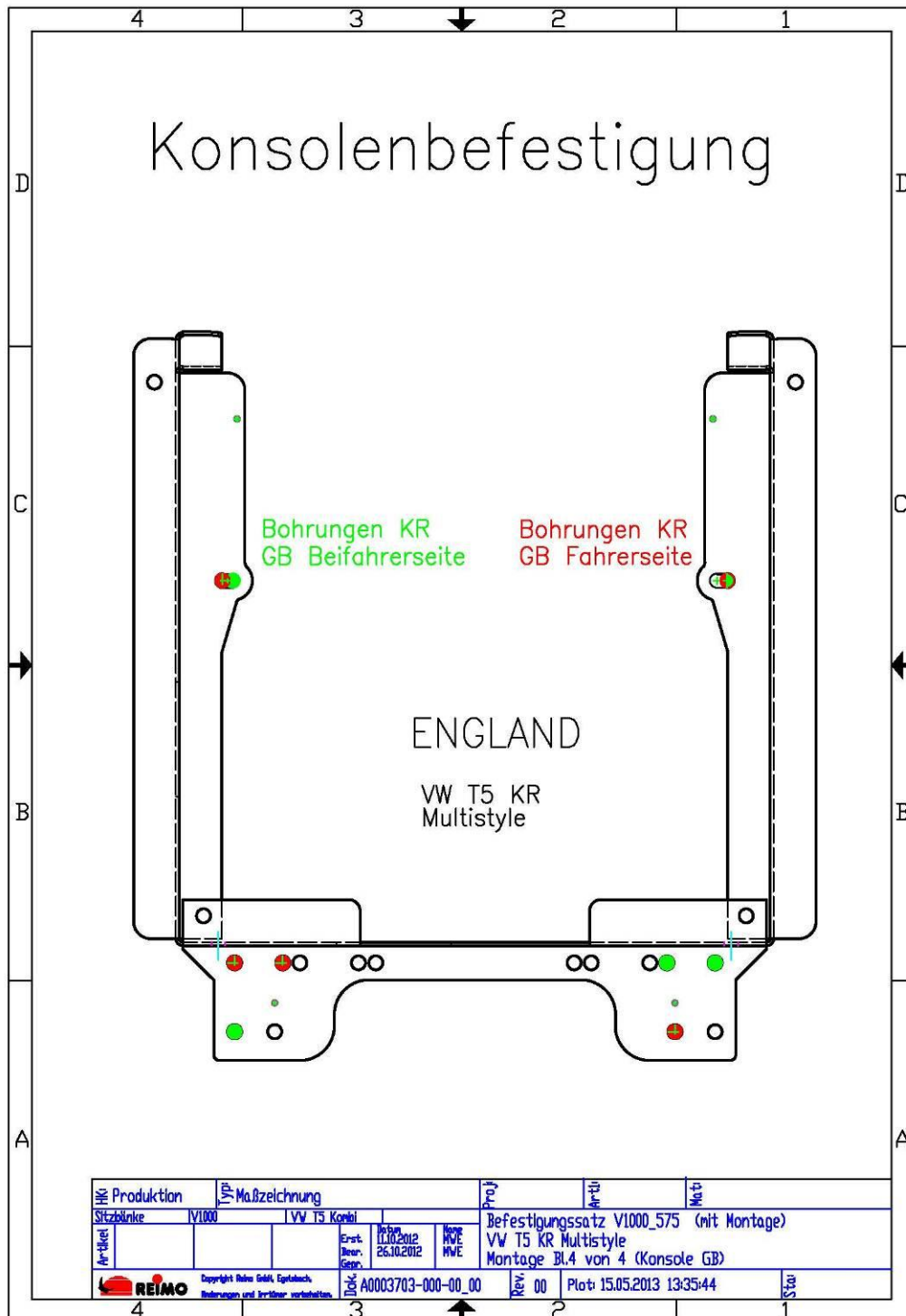

**Prüfgegenstand** : Festigkeit der Gurtverankerungen  
**Typ** : VW T 5 mit Reimo Einzelsitz V1000  
**Auftraggeber** : Reimo Reisemobilcenter GmbH

Zeichnungen

Anlage 4

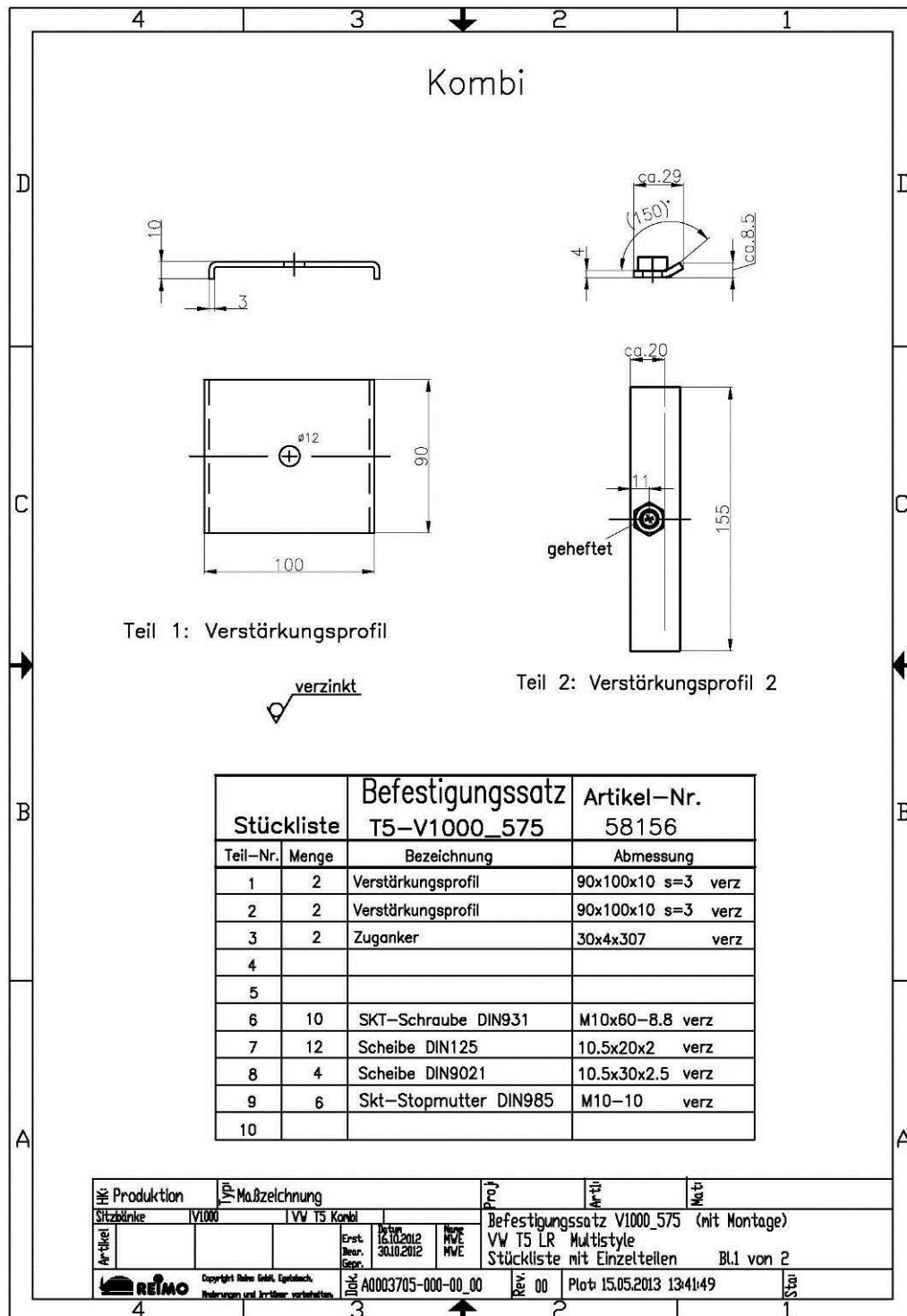

**Prüfgegenstand** : Festigkeit der Gurtverankerungen  
**Typ** : VW T 5 mit Reimo Einzelsitz V1000  
**Auftraggeber** : Reimo Reisemobilcenter GmbH

Zeichnungen

Anlage 4

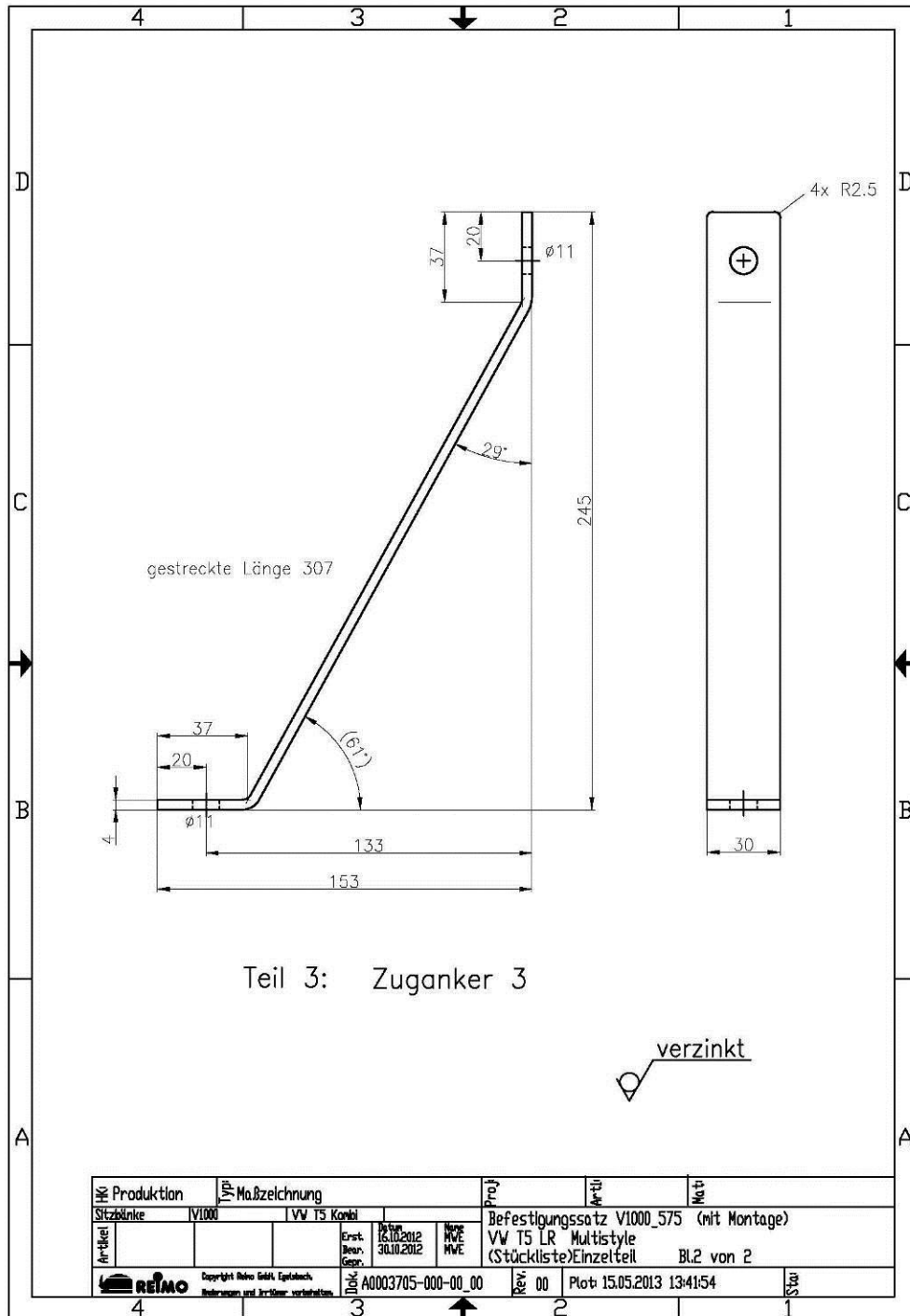

Prüfgegenstand : Festigkeit der Gurtverankerungen  
 Typ : VW T 5 mit Reimo Einzelsitz V1000  
 Auftraggeber : Reimo Reisemobilcenter GmbH

Zeichnungen

Anlage 4

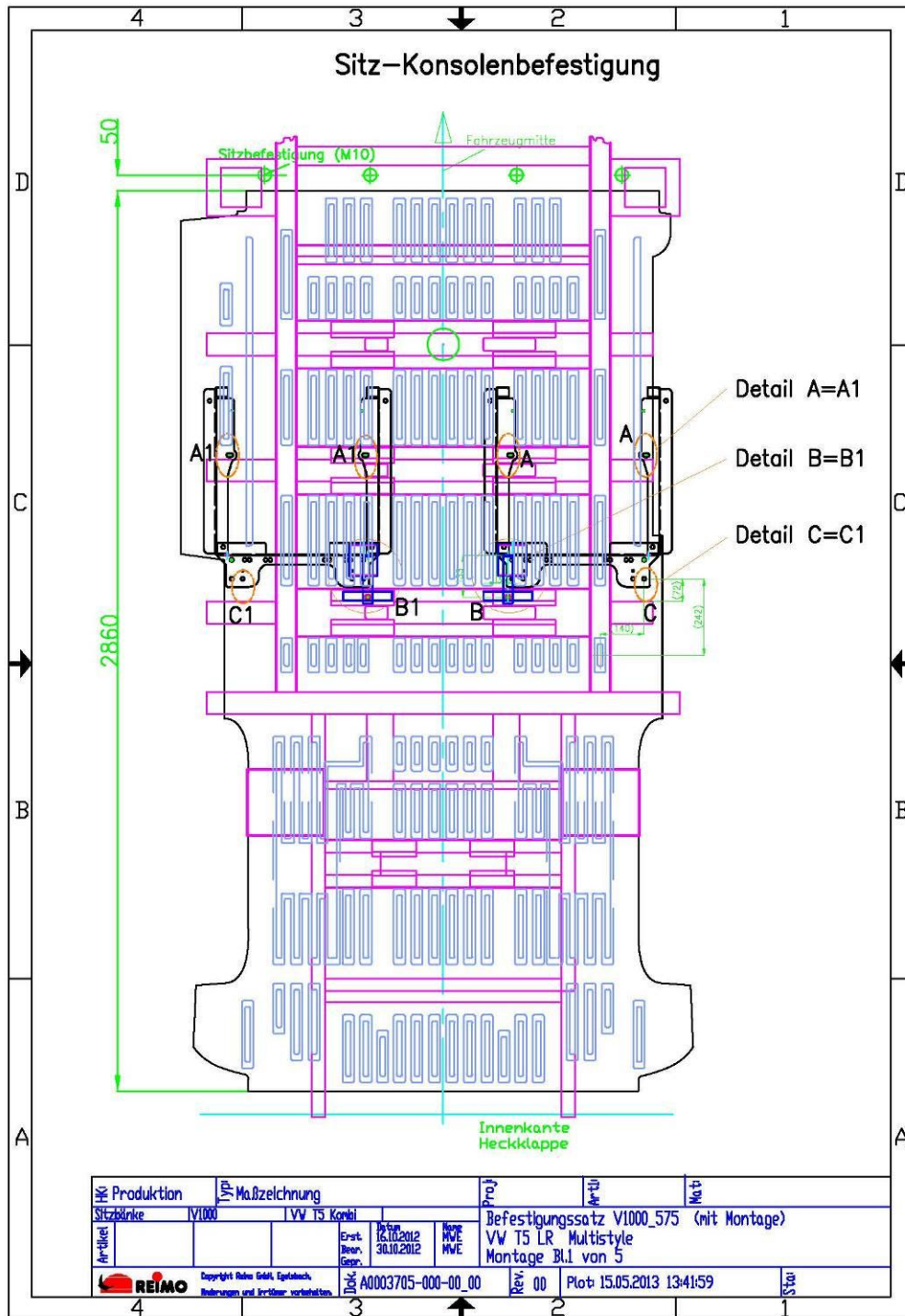

Prüfgegenstand : Festigkeit der Gurtverankerungen  
Typ : VW T 5 mit Reimo Einzelsitz V1000  
Auftraggeber : Reimo Reisemobilcenter GmbH

Zeichnungen

Anlage 4

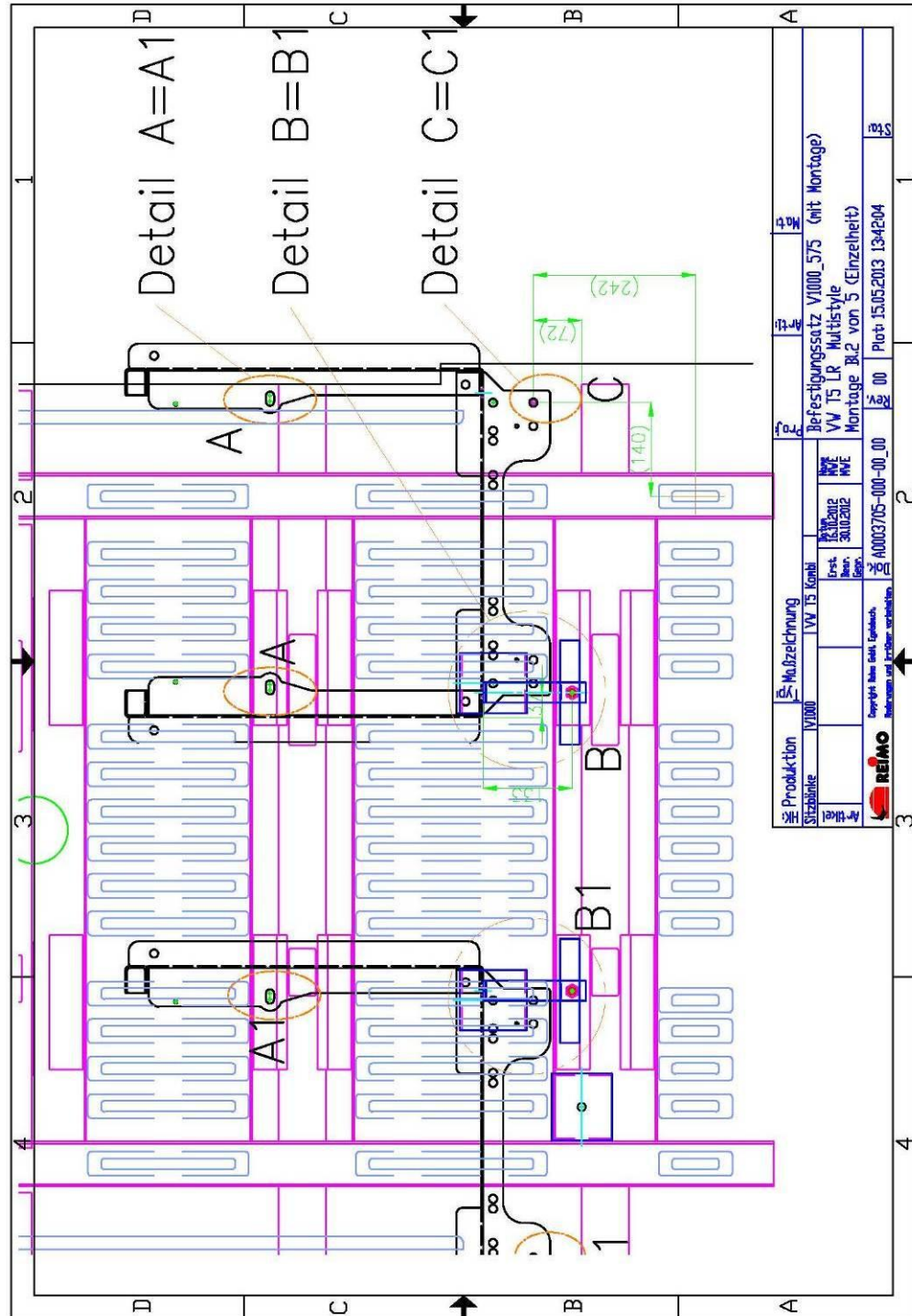

Produktion Sitzbank V1000	Maßzeichnung VW T5 Kombi	Grsk. Bezeichnung VW T5 LR Multistyle Montage B.2 von 5 (Einzelheit)	Plat. Plat. 15.05.2013 13:42:04
REIMO	Copyright: Alle Rechte vorbehalten. Reisemobilcenter GmbH		

**Prüfgegenstand** : Festigkeit der Gurtverankerungen  
**Typ** : VW T 5 mit Reimo Einzelsitz V1000  
**Auftraggeber** : Reimo Reisemobilcenter GmbH

Zeichnungen

Anlage 4

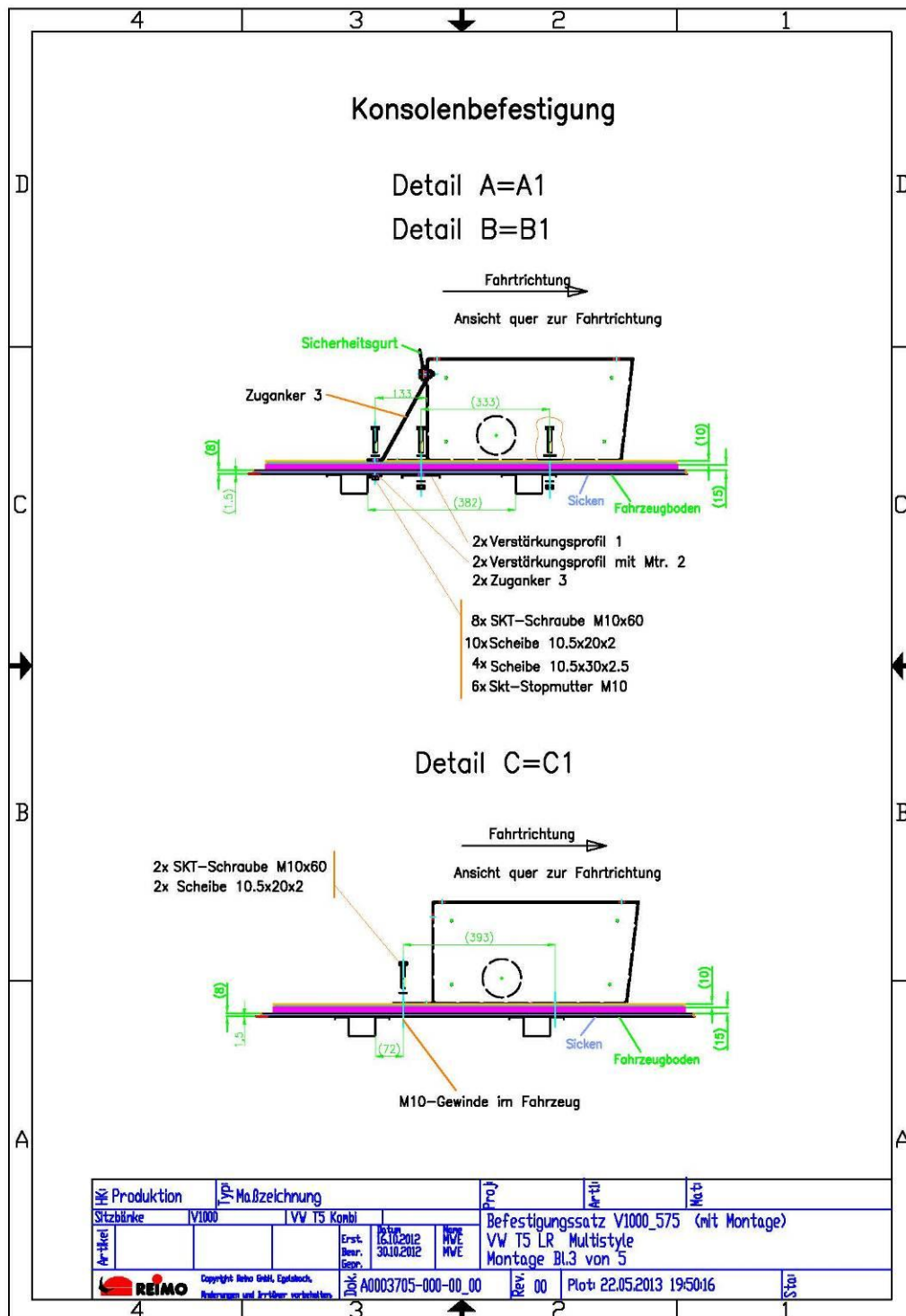

**Prüfgegenstand** : Festigkeit der Gurtverankerungen  
**Typ** : VW T 5 mit Reimo Einzelsitz V1000  
**Auftraggeber** : Reimo Reisemobilcenter GmbH

Zeichnungen

Anlage 4

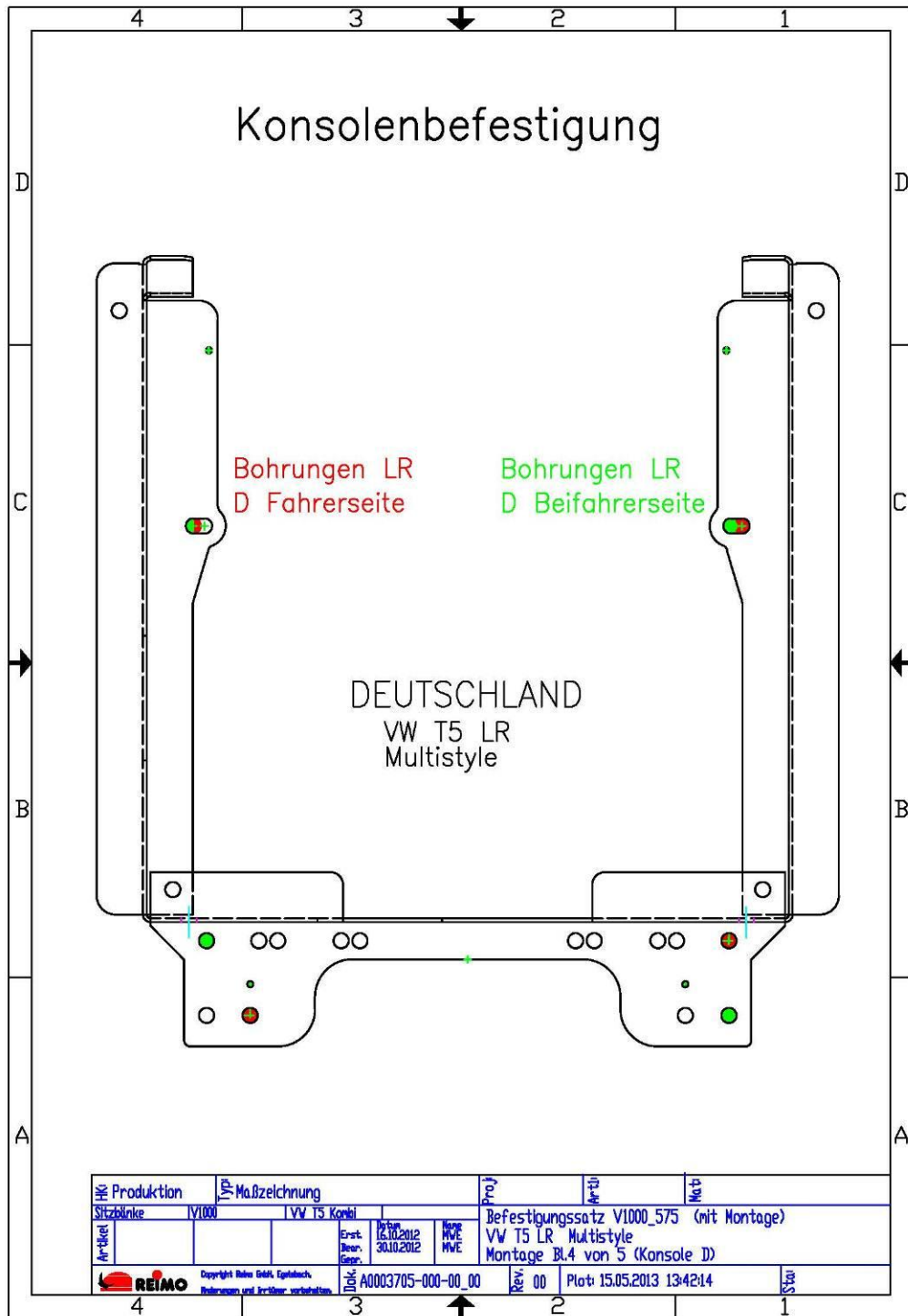



**Prüfgegenstand** : Festigkeit der Gurtverankerungen  
**Typ** : VW T 5 mit Reimo Einzelsitz V1000  
**Auftraggeber** : Reimo Reisemobilcenter GmbH

Zeichnungen

Anlage 4

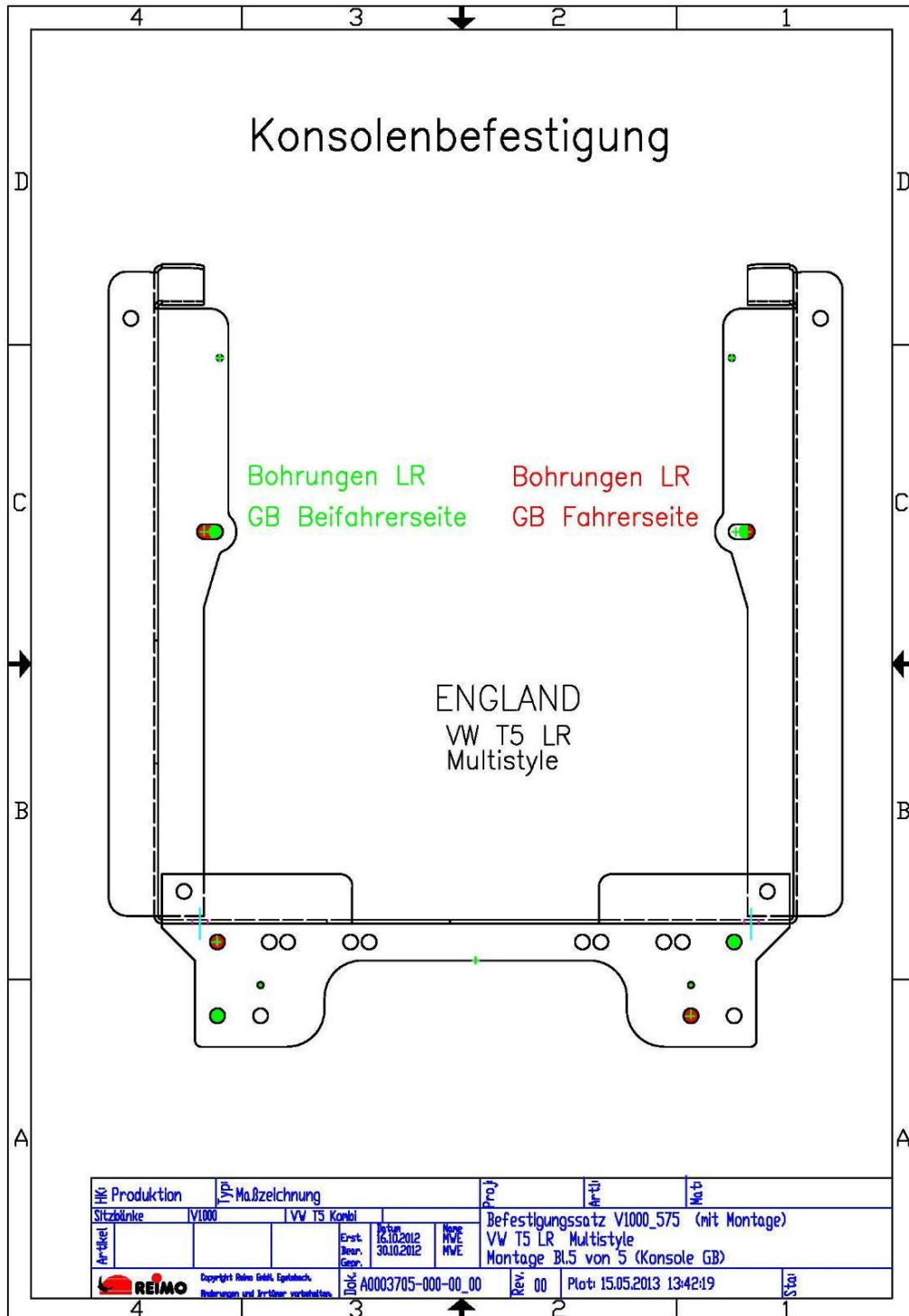

Prüfgegenstand : Festigkeit der Gurtverankerungen  
 Typ : VW T 5 mit Reimo Einzelsitz V1000  
 Auftraggeber : Reimo Reisemobilcenter GmbH

Zeichnungen

Anlage 4

