

Senkschraube
M10x110 mm

Holmschuh rechts

Distanzbuchse für Reserverad
Ø34x25-40mm

Maschinenschraube
M10x70 mm

Sechskantmutter M10
mit Klemmteil

Adapterplatte 2
8 mm dick

Distanzbuchse
Ø34x25-70 mm

Adapterplatte 1
10 mm dick

Senkschraube
M10x140 mm

Blechbohrschraube
Teks DIN 7504
4,8x38 mm

Unterlegscheibe DIN 9021 -8,4x24x2

Trägerschuh 1

Trägerschuh 2

Sechskantmutter M10
mit Klemmteil

Unterlegscheibe
DIN 1052 14x58x6

Scheibe DIN 9021
10,5x30x2,5

Fahrtrichtung

Artikelnummer Stückliste korrigiert, war 58133-1, Rho

№ Produktion	№ Konstruktion	№ Entwicklung	Proj 2014-033	Art: 58135	Maßstab	Blatt 2 / 7
Sitzbänke	V3000	Traffic&Vivaro	Schienenmontage V3000 1020 breit Renault Traffic / Opel Vivaro KR			
Artikel			Erst. 11.05.2017	Bear. 20.01.2021	Name RHO3 ABE	
Copyright Reimo GmbH, Egelsbach, Reismobilcenter GmbH Änderungen und Irrtümer vorbehalten			Dok G0000256-001-00_01	Rev. 01	Mat: Stahl (schweißbar)	

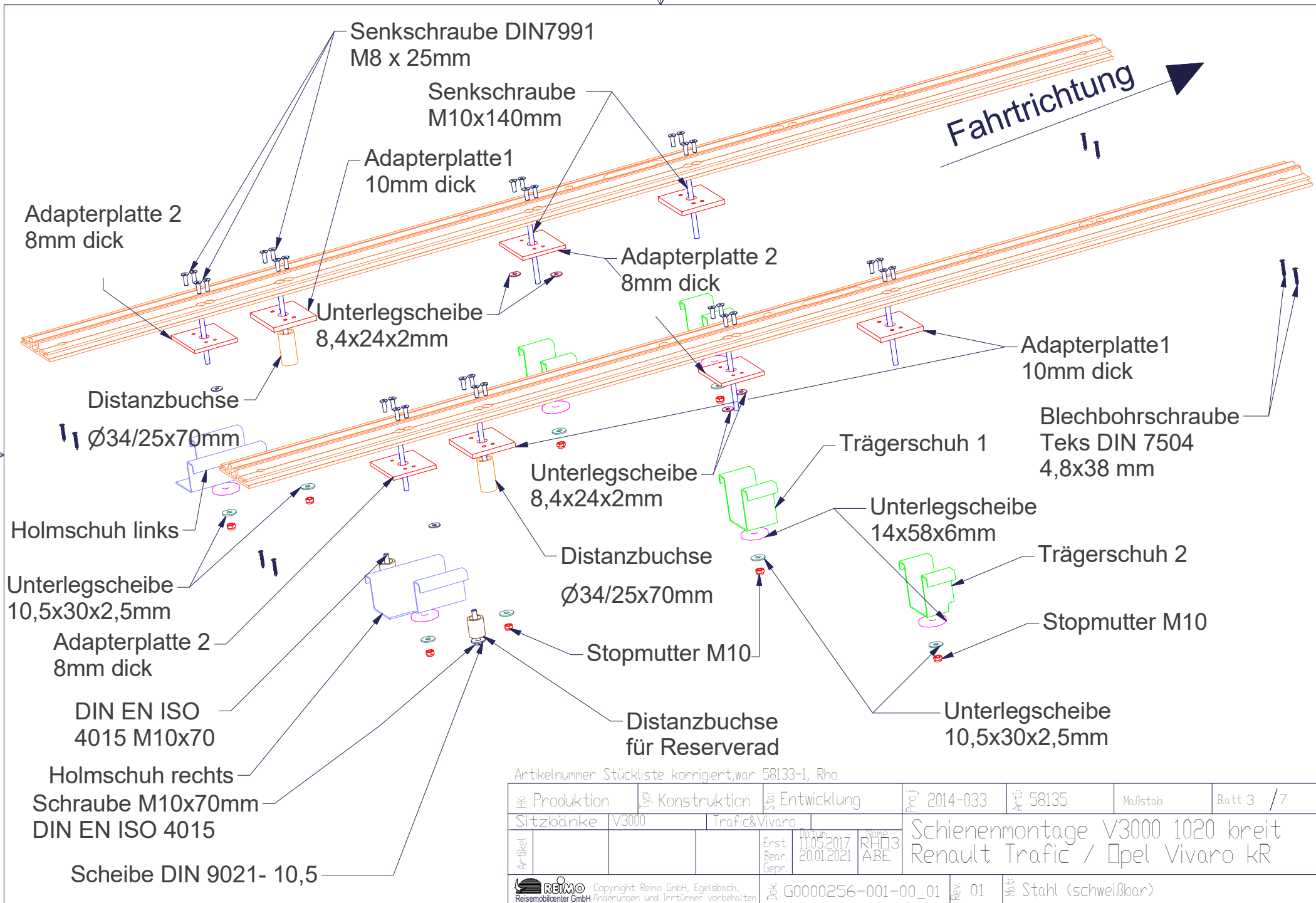

1A=4A (1 : 3)

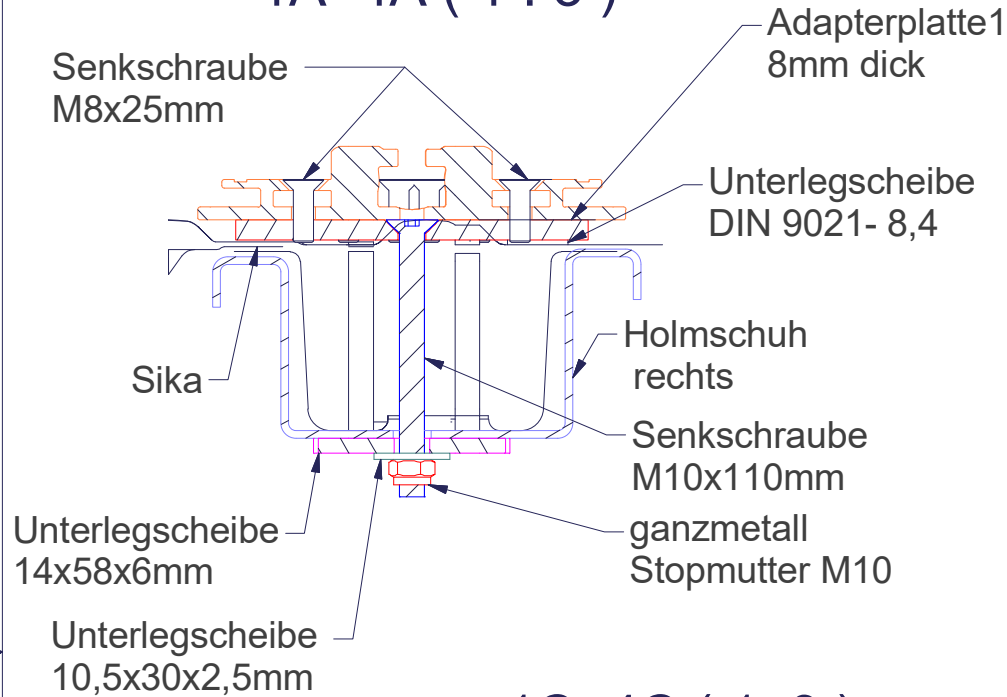

1B=4B (1:3)

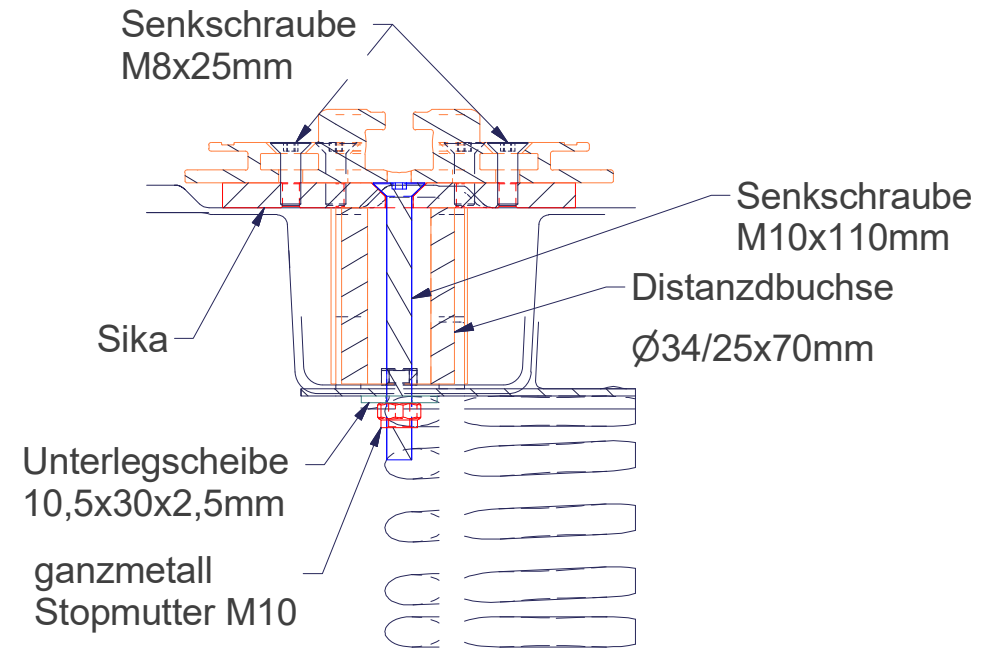

1C=4C (1 : 3)

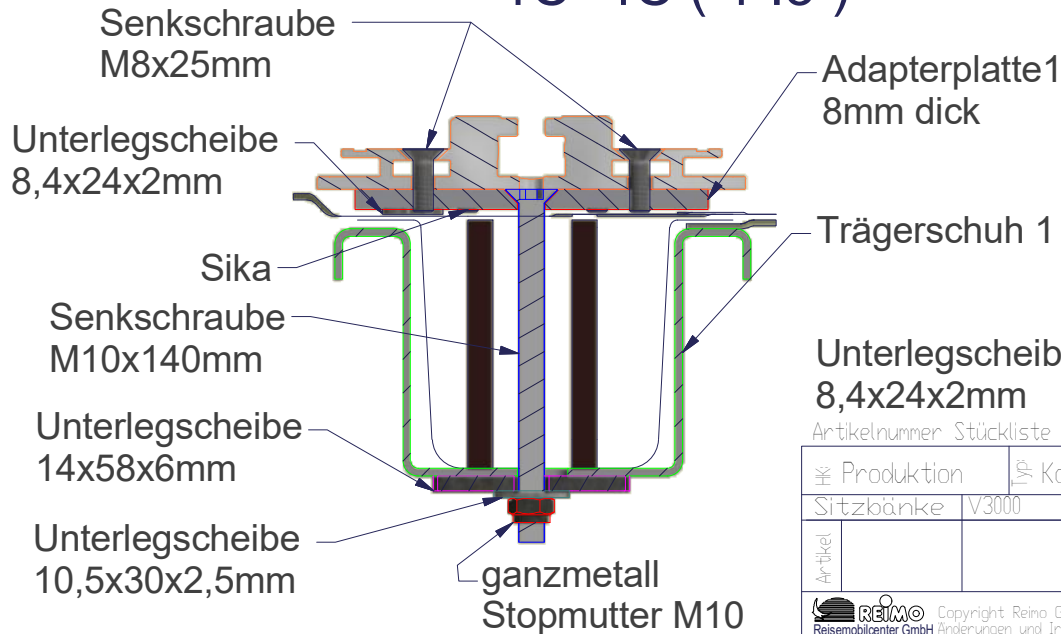

4C (1 : 5)

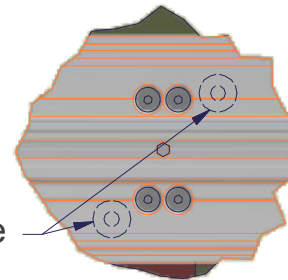

4A (1 : 5)

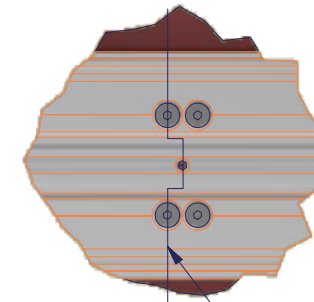

Schnittlinie

Artikelnummer Stückliste korrigiert, war 58133-1, Rho

№ Produktion	№ Konstruktion	№ Entwicklung	Proj 2014-033	Art: 58135	Maßstab	Blatt 4 / 7
Sitzbänke	V3000	Trafic&Vivaro	Schienenmontage V3000 1020 breit			
Artikel			Erst. 11.03.2017	Bear. 20.01.2021	Renault Trafic / Opel Vivaro KR	
Copyright Reimo GmbH, Egelsbach, Reismobilcenter GmbH Änderungen und Irrtümer vorbehalten			Dok G0000256-001-00_01	Rev. 01	Mat: Stahl (schweißbar)	

1D=4D (1 : 3)

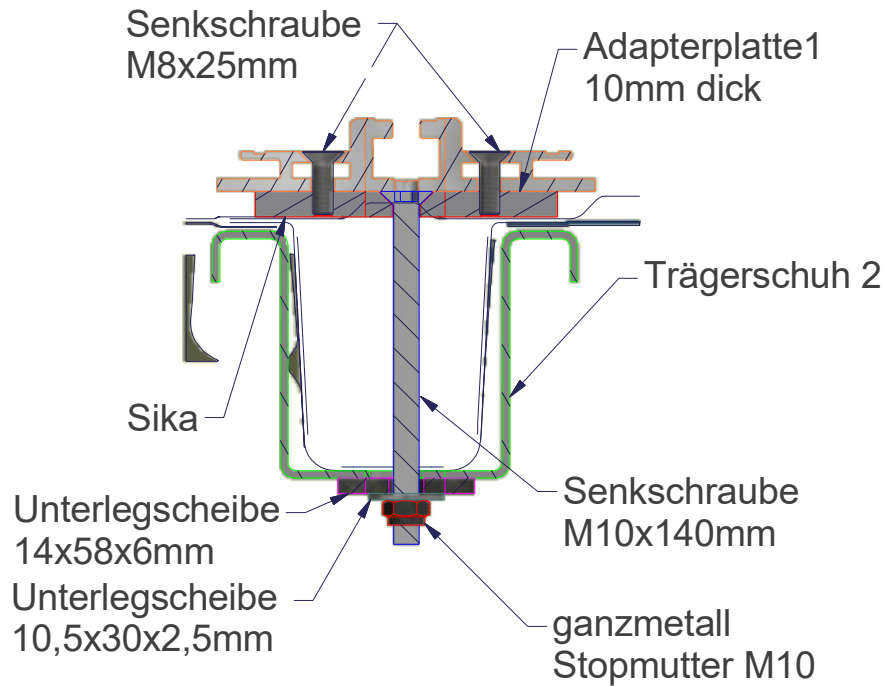

T0001521-001_00

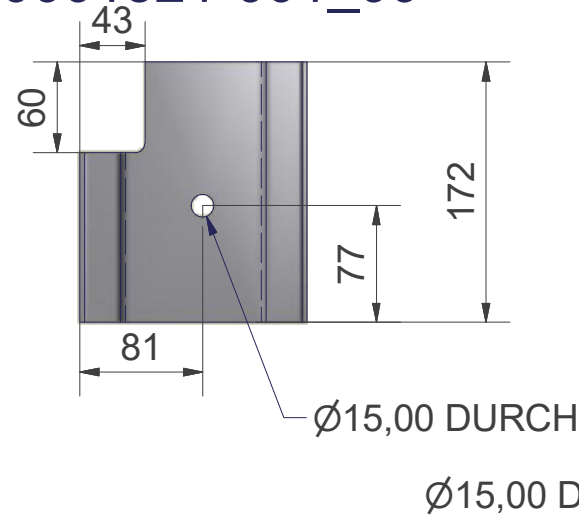

T0001522-001_00

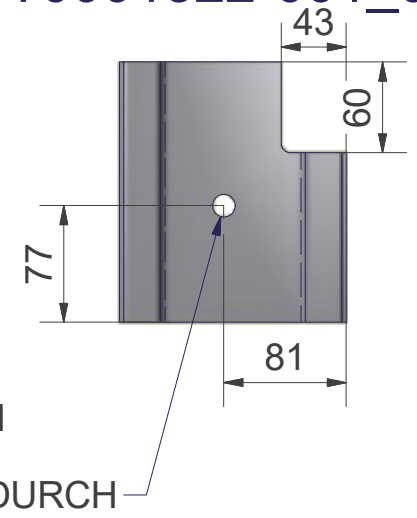

T0001521-001_00

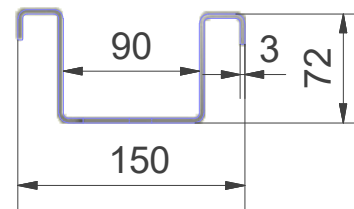

T0001522-001_00

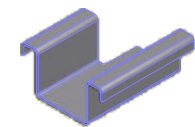
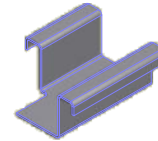
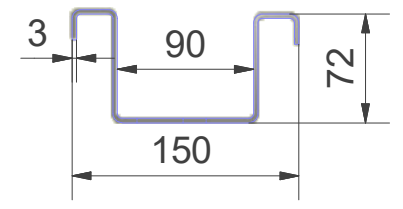

Holmschuh links

Holmschuh rechts

Artikelnummer Stückliste korrigiert, war 58133-1, Rho

№	Produktion	Typ	Konstruktion	Ver	Entwicklung	Proj	2014-033	Arti	58135	Maßstab	Blatt 5 / 7
	Sitzbänke	V3000	Trafic&Vivaro								
Artikel				Erst. Bear. Gepr.	11.05.2017 20.01.2021	Name	RHE13 ABE	Schienenmontage V3000 1020 breit Renault Trafic / Opel Vivaro KR			
REIMO Copyright Reimo GmbH, Egelsbach, Reisemobilcenter GmbH Änderungen und Irrtümer vorbehalten				Dok	G0000256-001-00_01	Rev.	01	Mat	Stahl (schweißbar)		

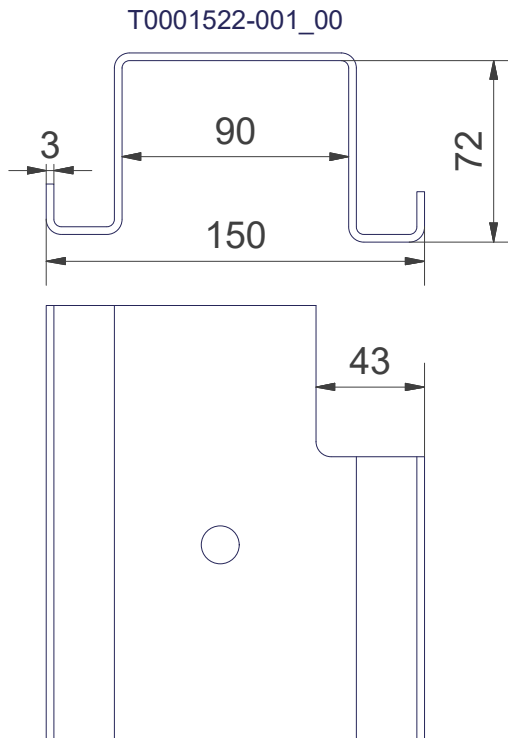
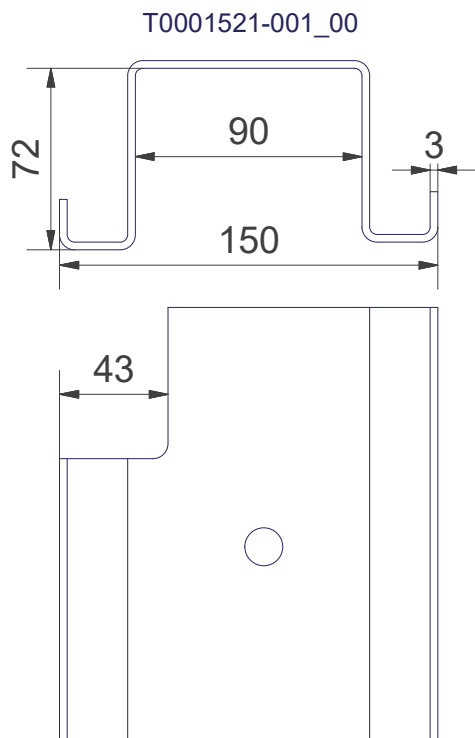
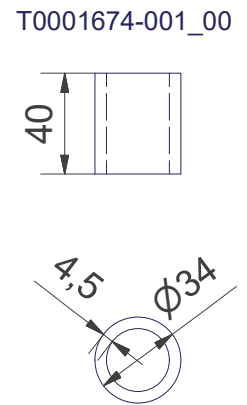
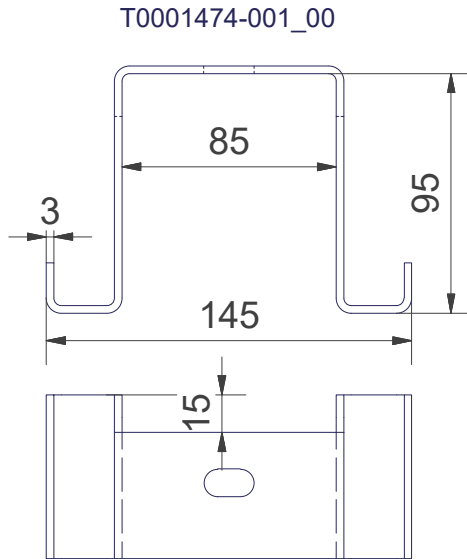
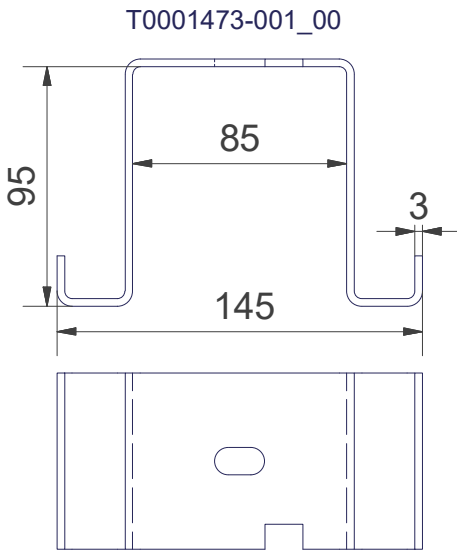
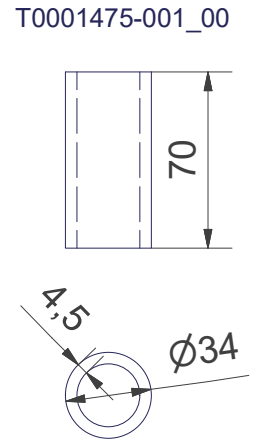
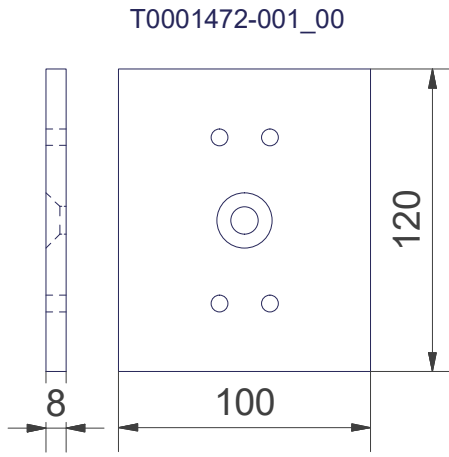
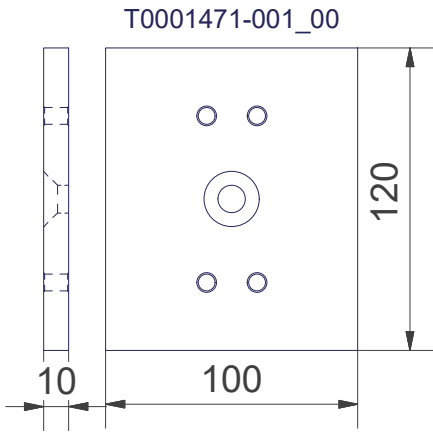

Artikelnummer Stückliste korrigiert, war 58133-1, Rho

Produktion	Konstruktion	Entwicklung	Proj 2014-033	Art: 58135	Maßstab:	Blatt 6 / 7
Sitzbänke V3000	Trafic&Vivaro		Schienenmontage V3000 1020 breit Renault Trafic / Opel Vivaro KR			
Artikel		Erst. Bear. Gepr.	Datum 11.05.2017 20.01.2021	Name RHO3 ABE	Rev. 01	Mat: Stahl (schweißbar)
REMO Reisemobilcenter GmbH		Copyright Reimo GmbH, Egelsbach, Änderungen und Irrtümer vorbehalten		Dok G0000256-001-00_01		

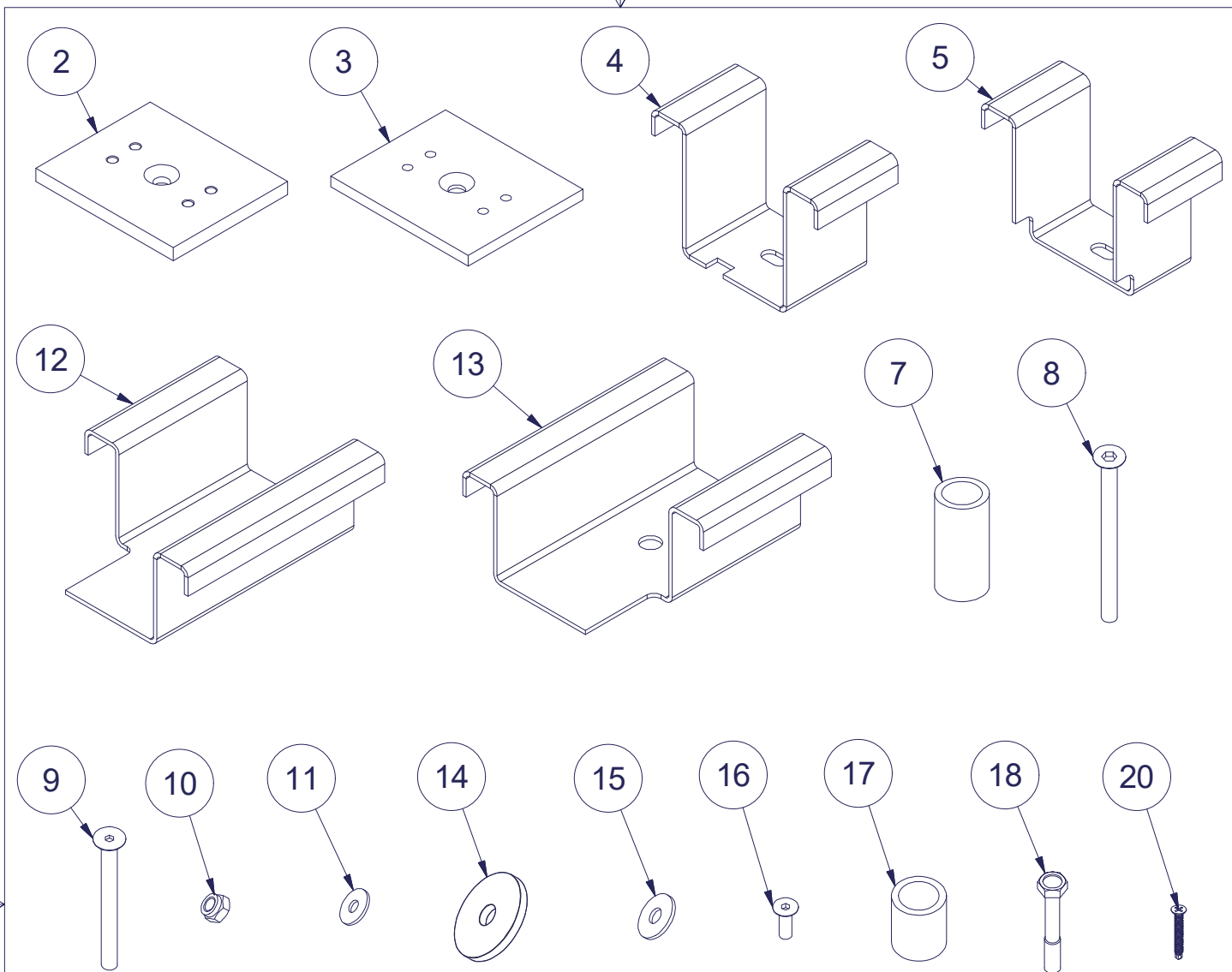

Stückliste Montagesatz 58135

OBJEKT	ANZAHL	BEZEICHNUNG	BAUTEILNUMMER
2	4	Adapterplatte 1 10 mm dick	T0001471-001_00
3	4	Adapterplatte 2 8 mm dick	T0001472-001_00
4	2	Trägerschuh 1	T0001473-001_00
5	2	Trägerschuh 2	T0001474-001_00
7	2	Distanzbuchse 34x25-70 mm	T0001475-001_00
8	4	Senkschraube DIN7991 M10x140 mm	T0001476-001_00
9	4	Senkschraube DIN7991 M10x110 mm	T0001486-001_00
10	8	Sechskantmutter M10 mit Klemmteil (Ganzmetallmutter)	ISO 7042 - M10
11	6	Scheibe 8,4x24x2	DIN 9021 - 8,4
12	1	Holmschuh links	T0001521-001_00
13	1	Holmschuh rechts	T0001522-001_00
14	6	Unterlegscheibe DIN 1052 114x58x6	T0001517-001_00
15	10	Unterlegscheibe 10,5x30x2,5	DIN 9021 - 10,5
16	32	Senkschraube DIN 7991 M8x25 mm	DIN 7991 - M8x25
17	2	Distanzbuchse für Reserverad 34x25-40 mm	T0001674-001_00
18	2	Maschinenschraube M10x70 mm	DIN EN ISO 4015 - M10x70
20	8	Blechbohrschraube Teks DIN 7504 4,8x38 mm	T0001675-001_00

Artikelnummer Stückliste korrigiert, war 58133-1, Rho

Produktion	Konstruktion	Entwicklung	Proj. 2014-033	Art. 58135	Maßstab:	Blatt 7 / 7
Sitzbänke V3000	Trafic&Vivaro		Schienenmontage V3000 1020 breit Renault Trafic / Opel Vivaro KR			
Artikel		Erst. Bear. 11.05.2017 20.01.2021	Name RHO3 ABE			
REIMO Reisemobilcenter GmbH		Copyright Reimo GmbH, Egelsbach, Änderungen und Irrtümer vorbehalten	Art. G0000256-001-00_01	Rev. 01	Mat. Stahl (schweißbar)	