

Fahrtrichtung

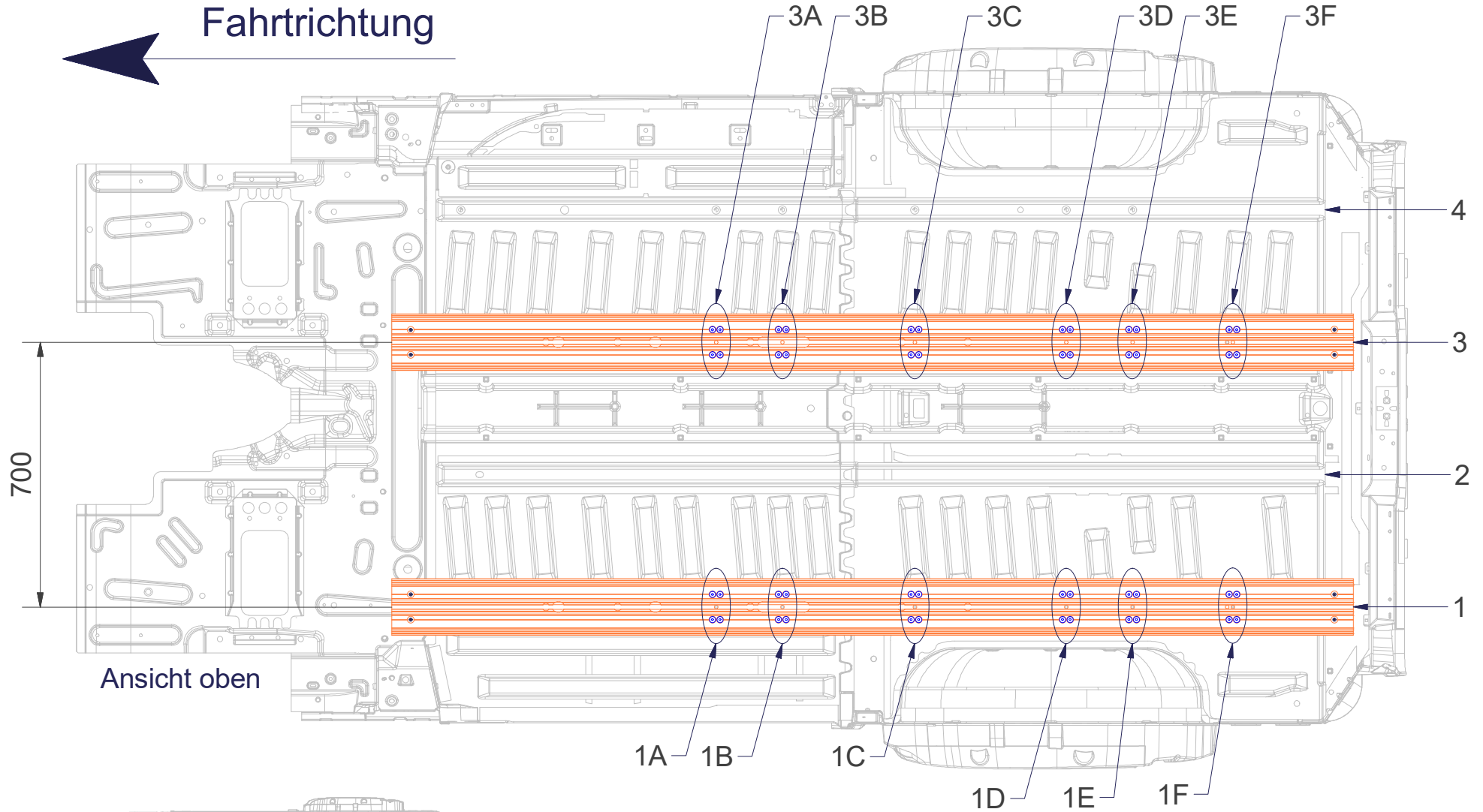

Ansicht oben

1A=1B=1C=1D=1E=3A=3B=3C=3D=3E
1F=3F (Schnitte auf Blatt 3)

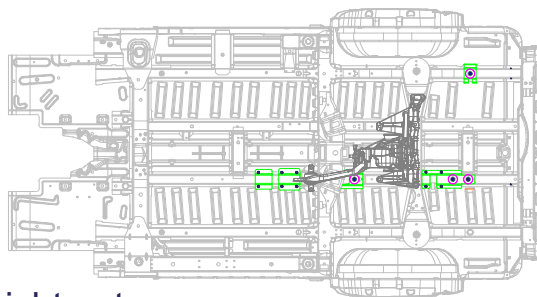

Ansicht unten

№ Entwicklung		№ Konstruktion		№ Freigegeben		Proj 2015-030	Art:	Maßstab	Blatt 1 / 4
Sitzbänke		V3000		Vito W447		58328 Bodenankbindung MB Vito W447			
Artikel				Erst. Datum	Name	V3000 schmal links geschraubt			
				Bear. 04.11.2019	ABE				
				Gepr. 05.11.2019	ABE				
Copyright Reimo GmbH, Egelsbach, Reismobilcenter GmbH Änderungen und Irrtümer vorbehalten				Dok G0000290-001-00_01	Rev 01	Mat:			

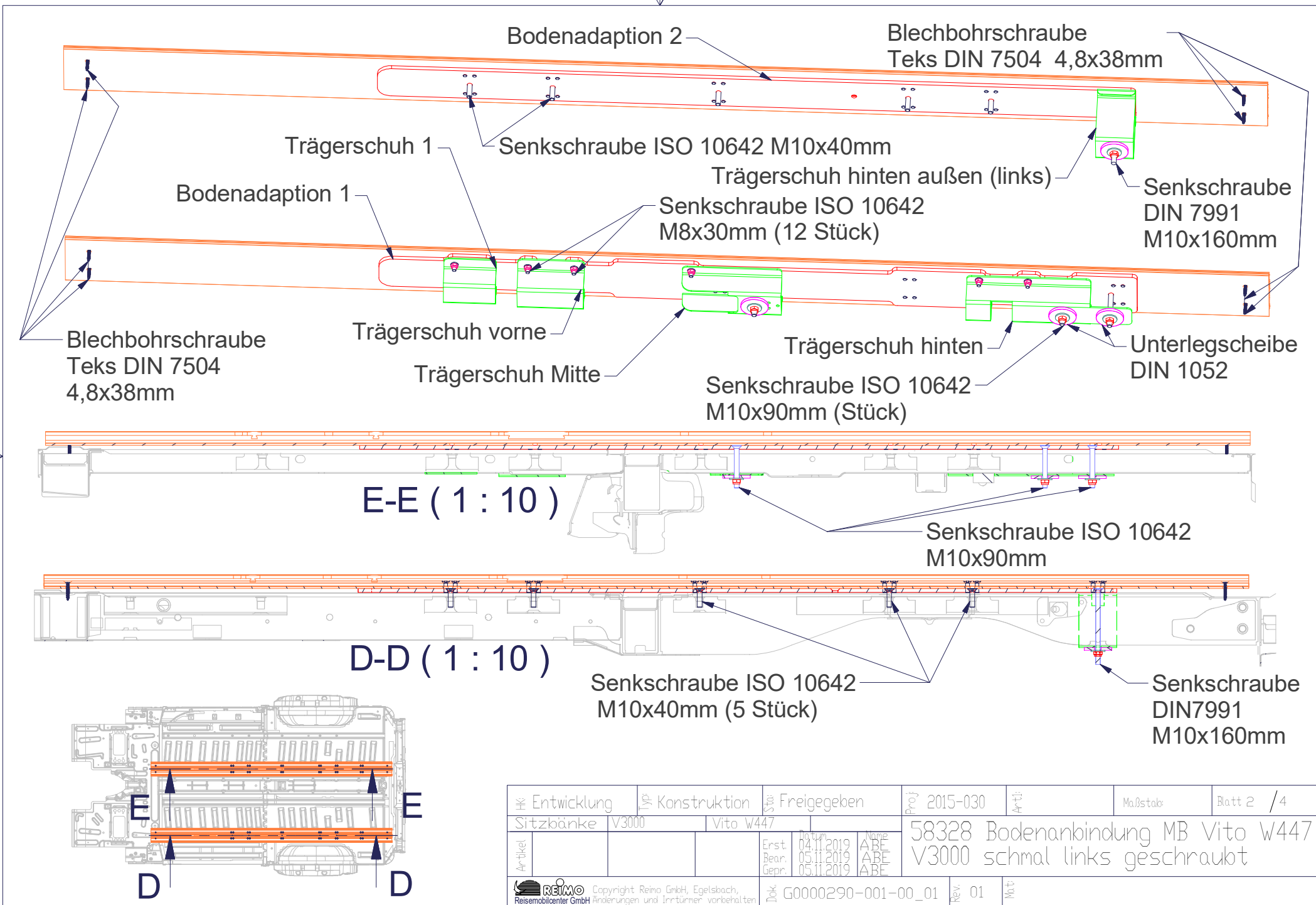

№ Entwicklung		№ Konstruktion		№ Freigegeben		Proj 2015-030	Art:	Maßstab	Blatt 2 / 4
Sitzbänke		V3000		Vito W447		58328 Bodenankbindung MB Vito W447			
Artikel				Erst. Datum	04.11.2019	Name	V3000 schmal links geschraubt		
				Bear.	05.11.2019	ABE			
				Gepr.	05.11.2019	ABE			
Copyright Reimo GmbH, Egelsbach, Reismobilcenter GmbH Änderungen und Irrtümer vorbehalten				Dok	G0000290-001-00_01	Rev	01	Mat:	

1A-1A (1 : 5)

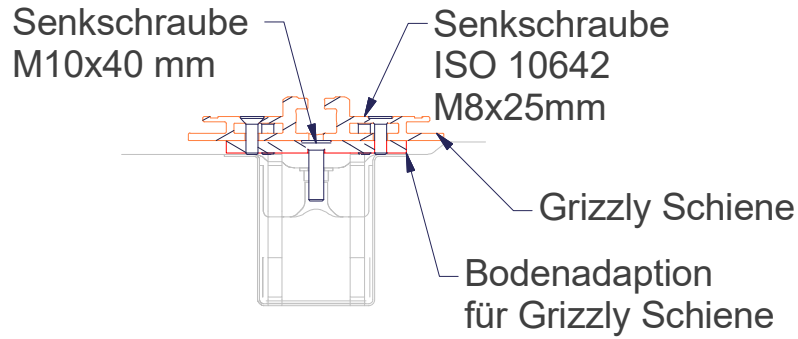

1F-1F (1 : 5)

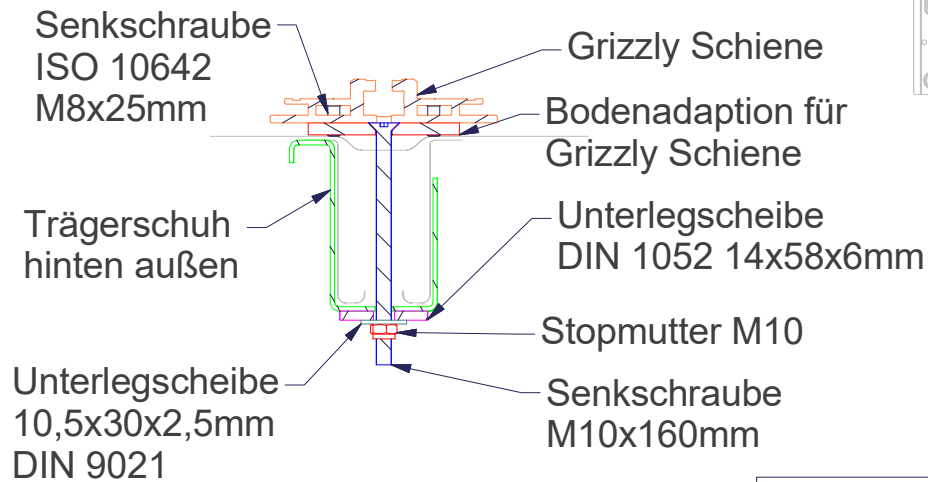

Schnitt 3A=3B=3C=3D=3E

Trägerschuhbefestigung siehe Blatt3

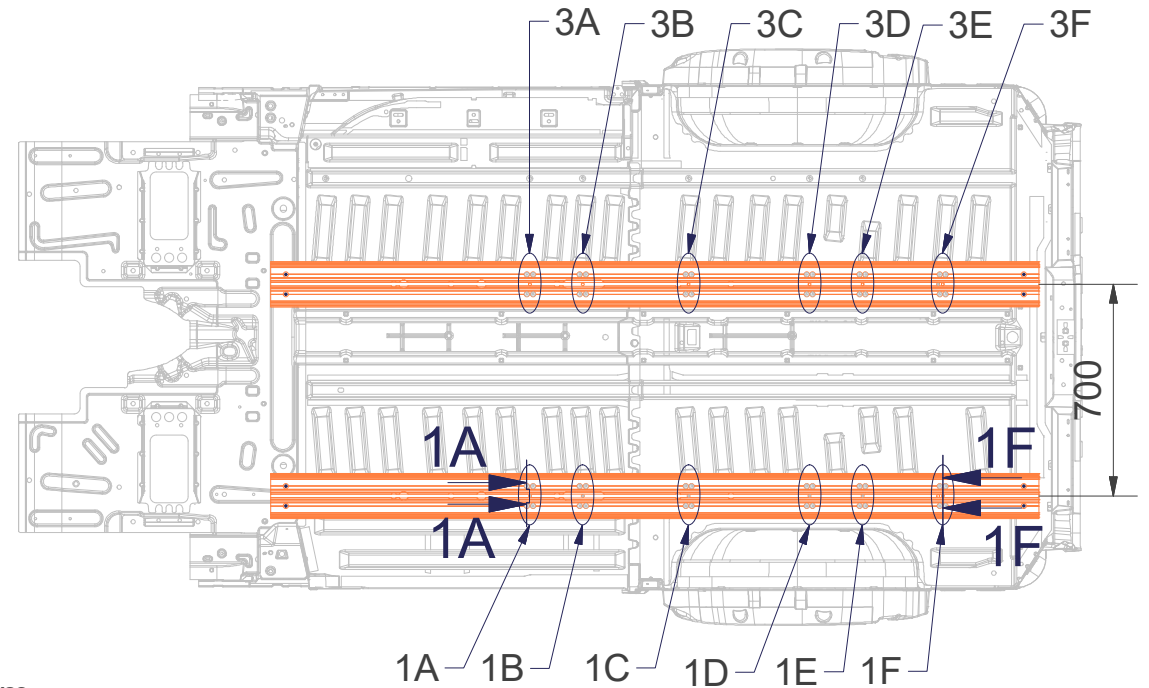

1A=1B=1C=1D=1E=3A=3B=3C=3D=3E
1F=3F

№ Entwicklung	№ Konstruktion	№ Freigegeben	Proj 2015-030	Art:	Maßstab	Blatt 3 / 4
Sitzbänke	V3000	Vito W447	58328 Bodenankbindung MB Vito W447 V3000 schmal links geschraubt			
Artikel			Erst. Datum	Name		
			04.11.2019	ABE		
			Bear. 05.11.2019	ABE		
			Gepr. 05.11.2019	ABE		
Copyright Reimo GmbH, Egelsbach, Reismobilcenter GmbH Änderungen und Irrtümer vorbehalten			Dok G0000290-001-00_01	Rev. 01	Mat:	

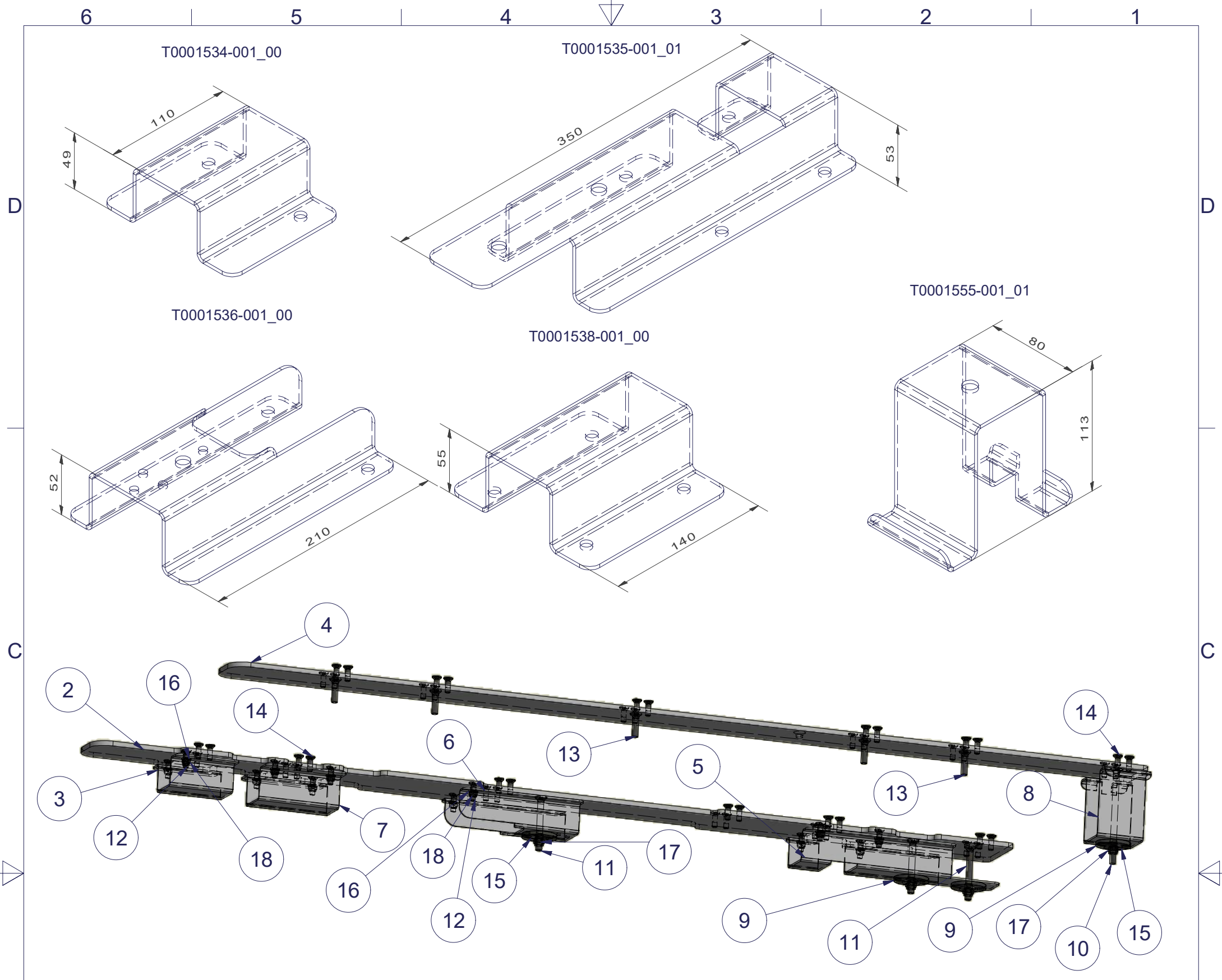

Stückliste Montagesatz #58328

OBJEKT	ANZAHL	BEZEICHNUNG	BAUTEILNUMMER	KOMMENTAR
21	8	Blechbohrschraube Teks DIN 7504 4,8x38mm	T0001675-001_00	
2	0	Bodenadaption 2 für Grizzly Schienen	T0001533-001_01	separater Artikel #58327
4	0	Bodenadaption für Grizzly Schienen	T0001302-001_01	separater Artikel #583271
16	12	Scheibe B 8,4x16x1,6	DIN 125-2 - B 8,4	
17	4	Sechskantmuttern M10mit Klemmteil (Ganzmetallmutter)	ISO 7042 - M10	
18	12	Sechskantmuttern M8 mit Klemmteil (Ganzmetallmutter)	ISO 7042 - M8	
10	1	Senkschraube DIN7991 M10x160mm	T0001632-001_00	
13	5	Senkschraube M10 x 40mm	ISO 10642 - M10 x 40	
11	3	Senkschraube M10 x 90mm	ISO 10642 - M10 x 90	
14	48	Senkschraube M8 x 25mm	ISO 10642 - M8 x 25	
12	12	Senkschraube M8 x 30mm	ISO 10642 - M8 x 30	
3	1	Trägerschuh 1 MB Vito W44	T0001534-001_00	
6	1	Trägerschuh Mitte MB Vito W44	T0001536-001_00	
5	1	Trägerschuh hinten MB Vito W44	T0001535-001_01	
8	1	Trägerschuh hinten außen	T0001555-001_01	
7	1	Trägerschuh vorne MB Vito W44	T0001538-001_00	
15	4	Unterlegscheibe 10,5x30x2,5	DIN 9021 - 10,5	
9	4	Unterlegscheibe DIN 1052 14x58x6	T0001517-001_00	

Entwicklung	Konstruktion	Freigegeben	Proj 2015-030	Arti	Maßstab	Blatt 4 / 4
Sitzbänke	V3000	Vito W447	58328 Bodenanbindung MB Vito W447			
Artikel			Erst. 02.11.2019 ABE	V3000 schmal links geschraubt		
			Bear. 05.11.2019 ABE			
			Gepr. 05.11.2019 ABE			
Copyright Remo GmbH, Egelsbach, Reismobilcenter GmbH Änderungen und Irrtümer vorbehalten			Dok G0000290-001-00_01	Rev. 01	Mit	