

Ansicht unten

Distanzbuchse für Reserverad

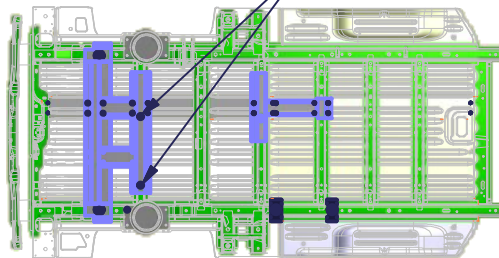

HK	Produktion	MP	Konstruktion	EW	Entwicklung	Proj	2014-033	Art	Maßstab	Blatt 1 / 6
	Sitzbänke		V3000		Trafic&Vivaro					
Artikel				Erst. Bear. Gepr.	02.03.2016 22.06.2016	WMA VMA	Schienenmontage V3000 673 links Renault Trafic / Opel Vivaro LR			
	Copyright Reimo GmbH, Egelsbach, Änderungen und Irrtümer vorbehalten				Dok	G0000260-001-00_00	REV	00	Mat	

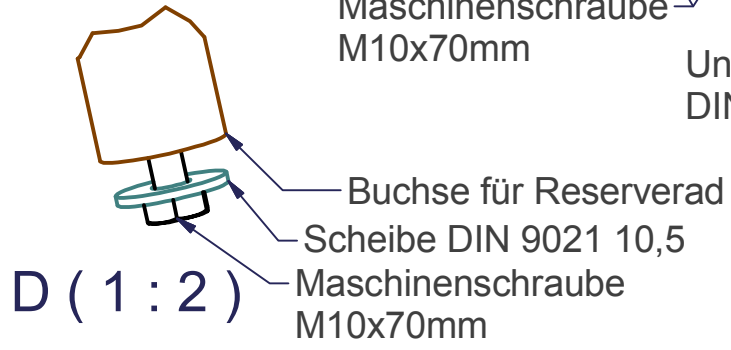
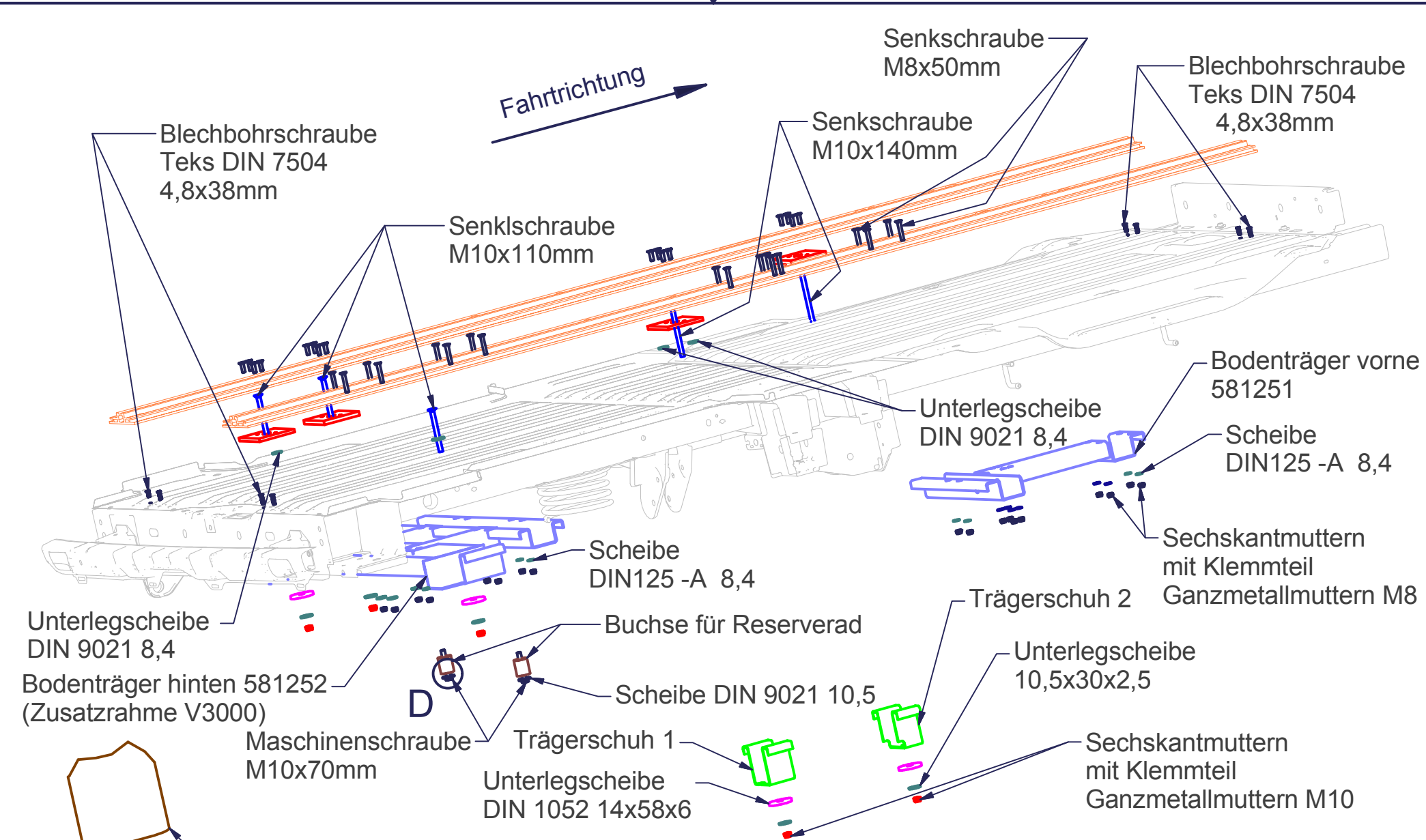

№ Produktion	№ Konstruktion	№ Entwicklung	№ 2014-033	Art	Maßstab	Blatt 2 / 6
Sitzbänke	V3000	Trafic&Vivaro				
Artikel			Erst. 02.03.2016 Bear. 22.06.2016	VMA VMA	Schienenmontage V3000 673 links Renault Trafic / Opel Vivaro LR	
REIMO Copyright Reimo GmbH, Egelsbach, Reismobilcenter GmbH Änderungen und Irrtümer vorbehalten			Dok. G0000260-001-00_00	REV 00	Maf	

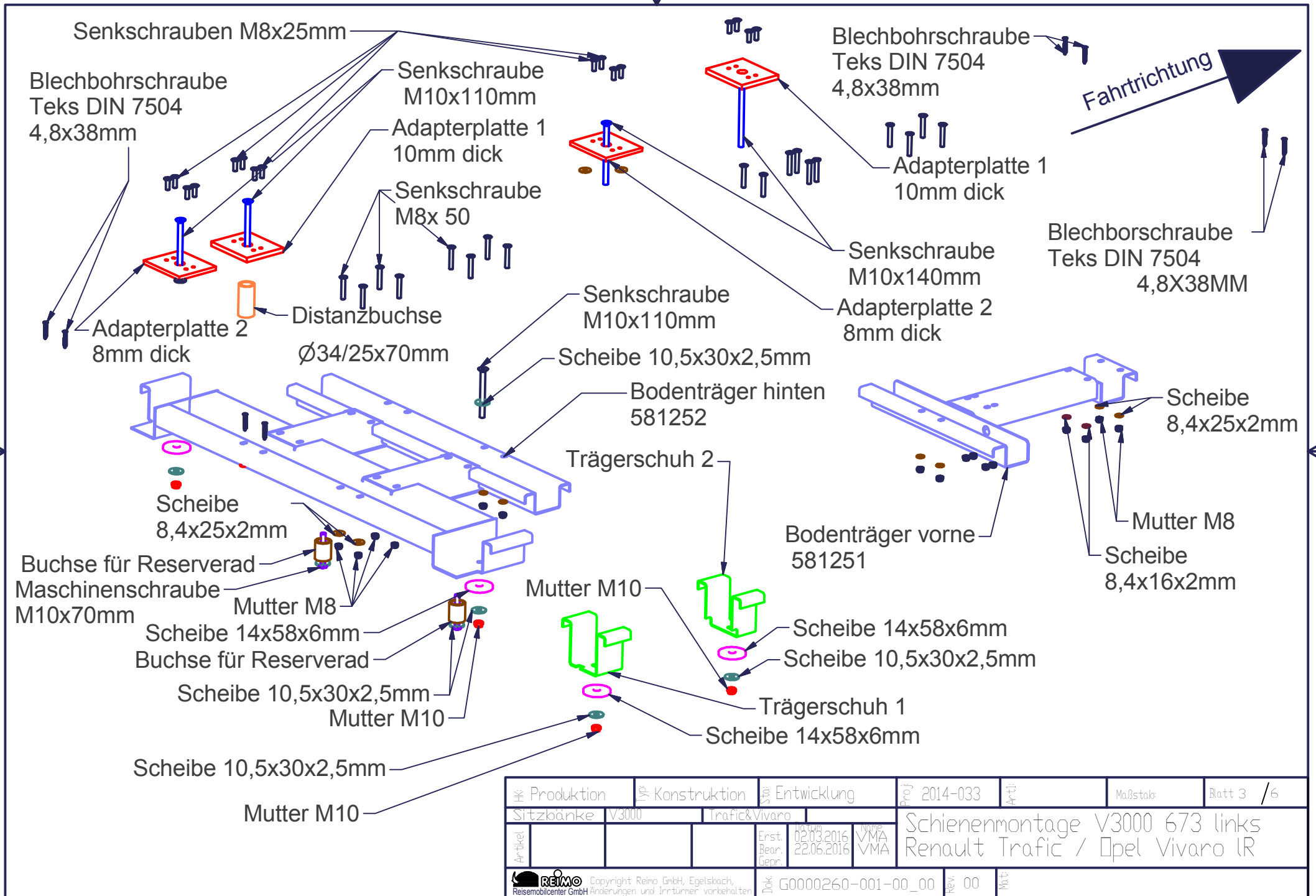

№ Produktion	№ Konstruktion	№ Entwicklung	№ 2014-033	Art	Maßstab	Blatt 3 / 6
Sitzbänke	V3000	Trafic&Vivaro				
Artikel			Erst. 02.03.2016 Bear. 22.06.2016 Gepr.	VMA VMA	Schienenmontage V3000 673 links Renault Trafic / Opel Vivaro LR	
REIMO Copyright Reimo GmbH, Egelsbach, Reismobilcenter GmbH Änderungen und Irrtümer vorbehalten			Dok. G0000260-001-00_00	REV 00	MTC	

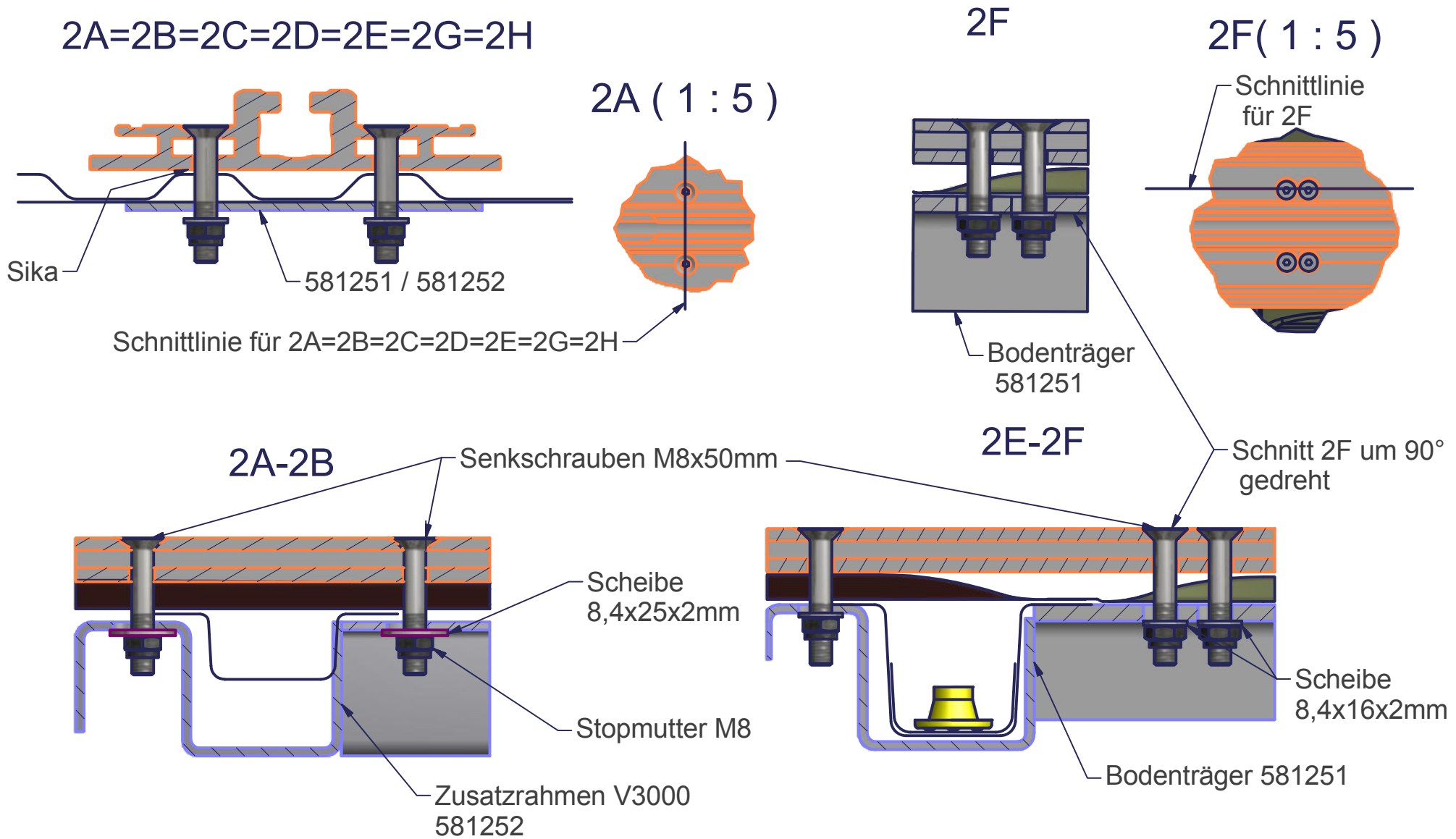

HK	Produktion	TK	Konstruktion	EW	Entwicklung	Proj	2014-033	Art		Maßstab	Blatt 4 / 6
	Sitzbänke		V3000		Trafic&Vivaro						
Artikel						Erst. 02.03.2016 Bear. 22.06.2016 Gepr.	VMA VMA	Schienenmontage V3000 673 links Renault Trafic / Opel Vivaro LR			
	REIMO Copyright Reimo GmbH, Egelsbach, Reisemobilcenter GmbH Änderungen und Irrtümer vorbehalten				Dok	G0000260-001-00_00	REV	00	M&T		

4A (1 : 3)

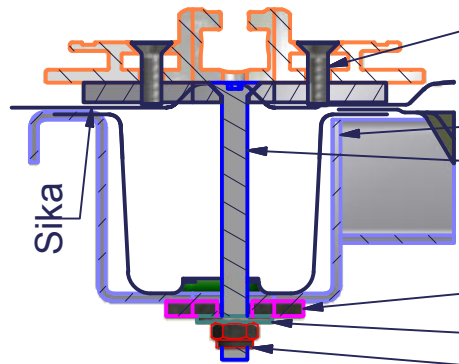

Senkschraube M8x25mm

Zusatzrahmen V3000

Senkschraube M10x110mm

Scheibe 14x58x6mm

Scheibe 10,5x30x2,5mm

Mutter M10

4B (1 : 3)

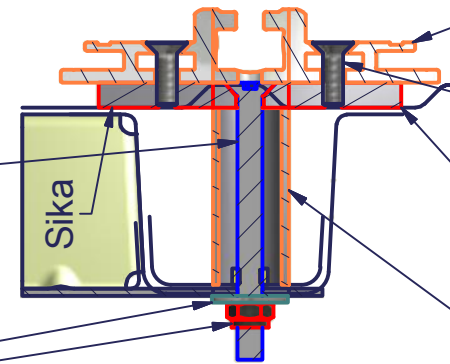

Außenschiene

Senkschraube M8x25mm

Adapterplatte 1 10mm dick

Distanzbuchse Ø34/25x70mm

4C (1 : 3)

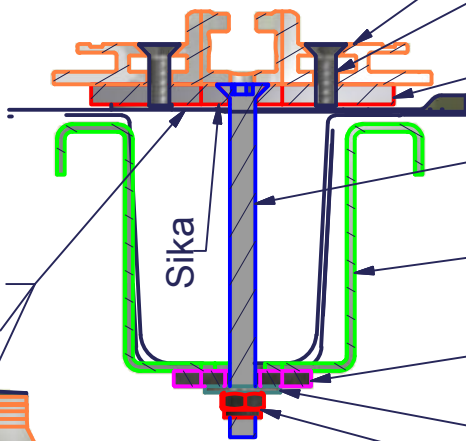

Außenschiene

Senkschraube M8x25mm

Adapterplatte 2 8mm dick

Senkschraube M10x140mm

Trägerschuh 1

Scheibe 14x58x6mm

Scheibe 10,5x30x2,5mm

Mutter M10

4D (1 : 3)

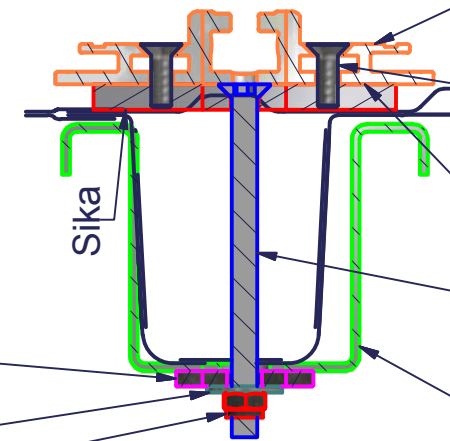

Außenschiene

Senkschraube M8x25mm

Adapterplatte 1 10mm dick

Senkschraube M10x140mm

Trägerschuh 2

4C (1 : 5)

Unterlegscheibe 2mm dick

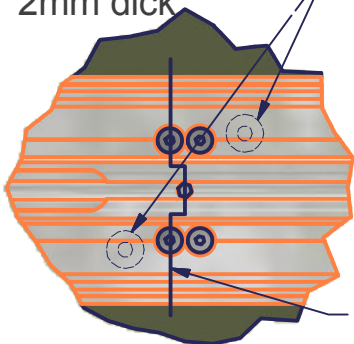

Schnittlinie

№: Produktion	№: Konstruktion	№: Entwicklung	Proj. 2014-033	Art:	Maßstab	Blatt 5 / 6
Sitzbänke	V3000	Traffic&Vivaro				
Artikel			Erst. 02.03.2016	WVMA	Schienenmontage V3000 673 links Renault Trafic / Opel Vivaro LR	
			Bear. 22.06.2016	VMA		
REIMO Copyright Reimo GmbH, Egelsbach, Reisemobilcenter GmbH Änderungen und Irrtümer vorbehalten			Dok. G0000260-001-00_00	REV. 00	MTC	

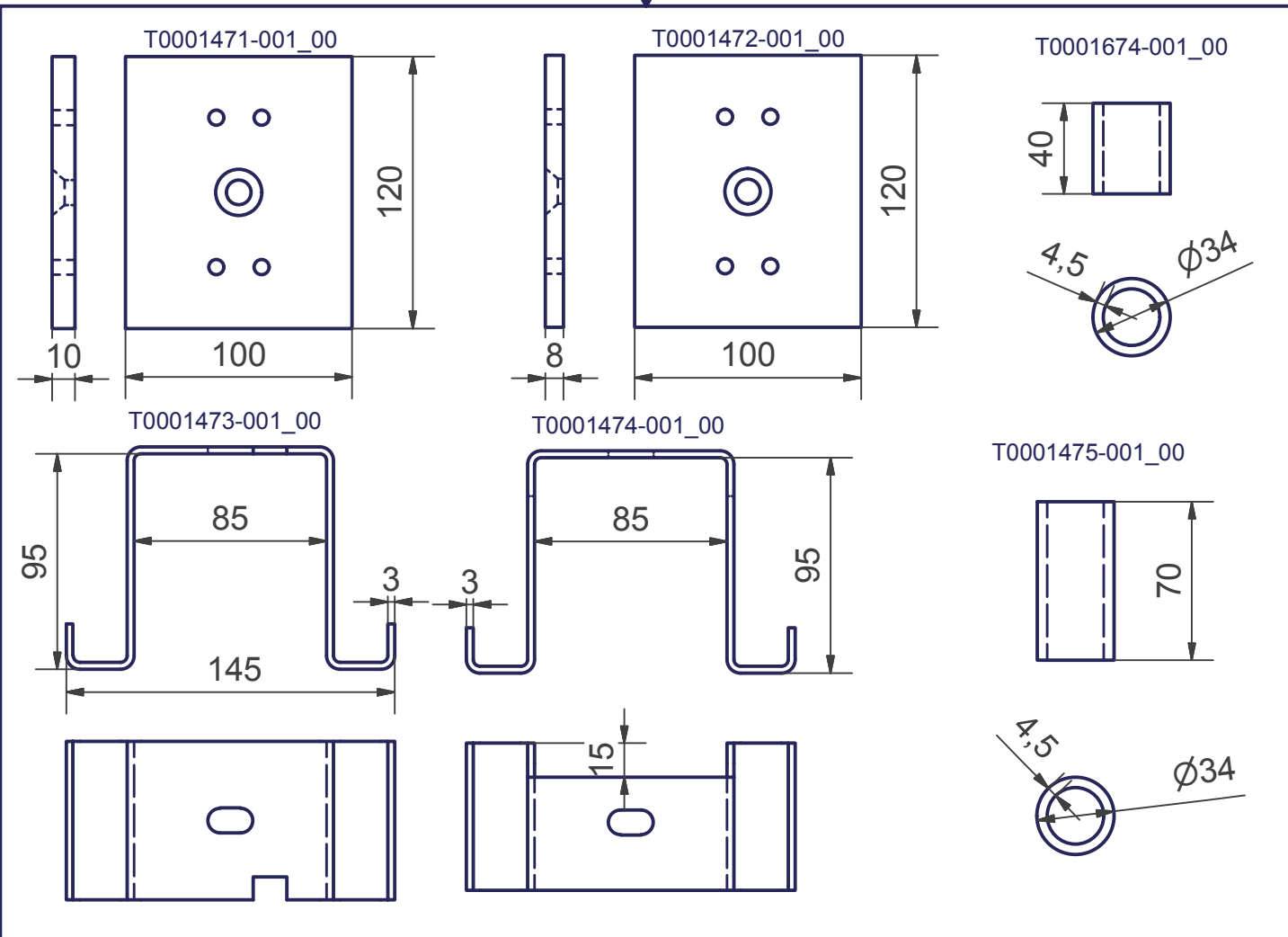

Stückliste Montagesatz 58133

OBJEKT	ANZAHL	BEZEICHNUNG	BAUTEILNUMMER
3	2	Adapterplatte 1 10mm dick	T0001471-001_00
4	2	Adapterplatte 2 8mm dick	T0001472-001_00
21	8	Blechbohrschraube Teks DIN 7504 4,8x38mm	T0001675-001_00
2	1	Bodenträger vorne separater Artikel 581251	G0000246-001_00
7	1	Distanzbuchse 25x34x70mm	T0001475-001_00
22	2	Distanzbuchse für Reserverad 25x34x40mm	T0001674-001_00
23	2	Maschinenschraube M10x70 mm	DIN EN ISO 4015 - M10x70
12	9	Scheibe 8,4x24x2	DIN 9021 - 8,4
17	12	Scheibe 8x16x1,6	DIN 125 - A 8,4
20	5	Sechskantmutter M10 mit Klemmteil (Ganzmetallmutter)	ISO 7042 - M10
18	18	Sechskantmuttern M8 mit Klemmteil (Ganzmetallmuttern)	ISO 7042 - M8
16	18	Senkschraube M8x50 mm	DIN 7991 - M8x50
15	16	Senkschraube M8x25 mm	DIN 7991 - M8x25
10	3	Senkschraube DIN7991 M10x110 mm	T0001486-001_00
8	2	Senkschraube DIN 7991 M10x140 mm	T0001518-001_00
5	1	Trägerschuh 1	T0001473-001_00
6	1	Trägerschuh 2	T0001474-001_00
19	8	Unterlegscheibe 10,5x30x2,5	DIN 9021 - 10,5
9	4	Unterlegscheibe DIN 1052 14x58x6	T0001517-001_00
1	1	Zusatzrahmen V3000 separater Artikel 581252	G0000244-001_00

HK: Produktion	SK: Konstruktion	EW: Entwicklung	Proj: 2014-033	Art-Nr:	Maßstab:	Blatt 6 / 6
Sitzbänke V3000		Trafic&Vivaro		Schienenmontage V3000 673 links Renault Trafic / Opel Vivaro LR		
Artikel:	Erst-Bearb.:	Datum:	VMA			
© REIMO Reise mobilcenter GmbH		Copyright Reimo GmbH, Egelsbach, Änderungen und Irrtümer vorbehalten		Dok: G0000260-001-00_00	REV: 00	Mat: