

HOLIDAY TRAVEL

Aufblasbarer faltstuhl

Inflatable folding chair

920276

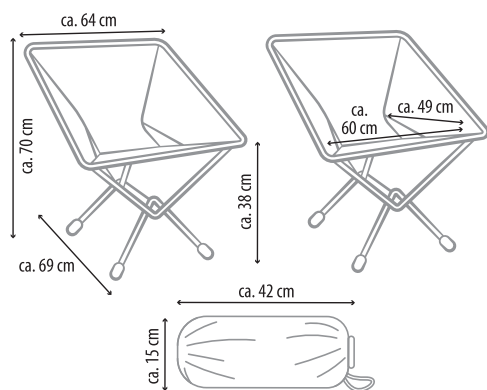

Aufbauanleitung/ Instruction Manual

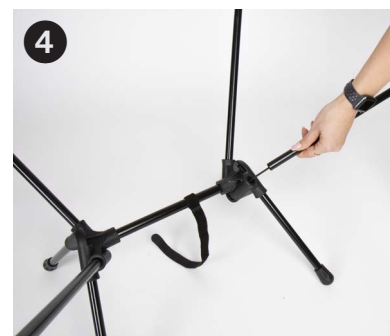

DE: GARANTIEBESTIMMUNGEN

Reimo Reisemobil-Center GmbH, Boschring 10, 63329 Egelsbach (nachfolgend „Reimo“ oder „Wir“) räumt Ihnen zusätzlich zu den gesetzlichen Mängelrechten auf die unter der Reimo-Eigenmarke „Holiday Travel“, vertriebenen Produkte eine Garantie von 3 Jahren ein.

Die Frist für die Berechnung der Garantiedauer beginnt jeweils mit Rechnungsdatum. Der räumliche Geltungsbereich unserer Garantie erstreckt sich auf das Gebiet der Bundesrepublik Deutschland.

Sollten während des Garantiezeitraums Material- oder Fertigungsfehler an dem von Ihnen erworbenen Produkt auftreten, so gewähren wir Ihnen im Rahmen dieser Garantie eine der folgenden Leistungen nach unserer Wahl:

- Kostenfreie Reparatur der Ware oder
- Kostenfreier Austausch der Ware gegen einen gleichwertigen Artikel

Alle Originalteile, die im Rahmen der Erbringung von Garantieleistungen ersetzt wurden, gehen in das Eigentum von Reimo über. Die neuen Teile bzw. Austauschteile gehen in das Eigentum des Kunden über.

Reparaturleistungen oder der Austausch im Rahmen der Garantie berechtigen nicht zu einer Verlängerung oder einem Neubeginn des Garantiezeitraums.

Im Garantiefall wenden Sie sich bitte an ihren Händler, von welchem Sie den betreffenden Artikel erworben haben, oder direkt an Reimo als Garantiegeber:

Reimo Reisemobil-Center GmbH
Boschring 10
63329 Egelsbach
Telefon: 06150 8662-310

Die Garantie gilt nicht, wenn andere Mängel als Material- oder Fertigungsfehler festgestellt werden. Garantieansprüche sind ausgeschlossen bei Schäden an der Ware durch:

- Regulären Verschleiß
- Unsachgemäße und nicht bestimmungsgemäße Verwendung des Produkts
- Unsachgemäßen Betrieb, Installation, Montage, Inbetriebnahme oder Bedienung entgegen der jeweiligen Gebrauchs- und/oder Einbauanweisung, insbesondere bei Missachtung von Wartungs-, Pflege und Warnhinweisen
- Nichtbeachtung etwaiger Sicherheitsvorkehrungen
- Gewaltanwendung (z.B. Schläge)
- Eigenreparaturen
- Verwendung von Nicht-Originalteilen des Herstellers oder vom Hersteller nicht freigegebenen Teilen
- Umwelteinflüsse (Hitze, Feuchtigkeit etc.)
- Umstände, die nicht vom Hersteller zu verantworten sind (z.B. Naturkatastrophen, Unfälle)
- Unsachgemäßen Transport

Voraussetzung für die Inanspruchnahme der Garantie ist, dass Sie uns die Prüfung des Garantiefalls ermöglichen (z.B. durch Einschicken der Ware). Es ist darauf zu achten, dass Beschädigungen der Ware auf dem Transportweg durch eine sichere Verpackung vermieden werden.

Zur Inanspruchnahme der Garantieleistung ist eine Rechnungskopie der Warensendung beizufügen. Dies dient dazu, dass wir das Vorliegen der Garantievoraussetzungen prüfen können. Ohne Rechnungskopie können wir eine Garantieleistung ablehnen.

Bei berechtigter Inanspruchnahme einer Garantieleistung entstehen Ihnen keine Versandkosten, d.h. wir erstatten Ihnen etwaige Versandkosten für das Einschicken der Ware.

Bitte beachten Sie: Durch diese Händlergarantie von Reimo werden Ihre gesetzlichen Rechte bei Mängeln (Gewährleistungsrechte) gegen Reimo / einen Händler nicht eingeschränkt und können von Ihnen unentgeltlich in Anspruch genommen werden.

Von diesem Garantieverprechen bleiben etwaige bestehende Gewährleistungsrechte Reimo gegenüber unberührt. Diese Herstellergarantie erweitert Ihre Rechtsstellung daher vielmehr.

Für den Fall, dass die Kaufsache mangelhaft ist, können Sie in jedem Fall gegenüber Reimo ihre gesetzlichen Gewährleistungsrechte geltend machen und zwar unabhängig davon, ob ein Garantiefall vorliegt oder die Garantie in Anspruch genommen wird.

EN: WARRANTY

Reimo Reisemobil-Center GmbH, Boschring 10, 63329 Egelsbach (hereinafter referred to as „Reimo“ or „we“) grants you a warranty of 3 years in addition to the statutory warranty rights for products sold under Reimo's own brand „Holiday Travel“.

The period for calculating the warranty period begins on the invoice date. The territorial scope of our guarantee extends to the territory of the Federal Republic of Germany.

Should material or manufacturing defects occur in the product you have purchased during the warranty period, we will provide you with one of the following services of our choice under this warranty:

- Free repair of the goods or
- Free exchange of the goods for an equivalent item

All original parts that have been replaced as part of the provision of warranty services become the property of Reimo. The new parts or replacement parts become the property of the customer.

Repairs or replacements under warranty do not entitle the warranty period to be extended or restarted.

In the event of a warranty claim, please contact the dealer from whom you purchased the item in question or contact Reimo directly as the guarantor:

Reimo Reisemobil-Center GmbH
Boschring 10
63329 Egelsbach
Phone: 06150 8662-310

The guarantee does not apply if defects other than material or manufacturing defects are found. Warranty claims are excluded in the event of damage to the goods caused by:

- Regular wear
- Improper and non-intended use of the product
- Improper operation, installation, assembly, commissioning or operation contrary to the respective instructions for use and/or installation, in particular if maintenance, care and warning instructions are disregarded
- Non-observance of any safety precautions
- Use of force (e.g. beatings)
- Own repairs
- Use of non-original parts from the manufacturer or parts not approved by the manufacturer
- Environmental influences (heat, humidity, etc.)
- Circumstances for which the manufacturer is not responsible (e.g. natural disasters, accidents)
- Improper transportation

The prerequisite for claiming under the guarantee is that you enable us to check the guarantee case (e.g. by sending in the goods). Care must be taken to ensure that damage to the goods during transportation is avoided by using secure packaging.

A copy of the invoice for the consignment of goods must be enclosed in order to claim under the guarantee. This is so that we can check that the guarantee conditions are met. Without a copy of the invoice, we may refuse to provide warranty service.

In the event of a justified claim under warranty, you will not incur any shipping costs, i.e. we will reimburse you for any shipping costs for sending in the goods.

Please note: This Reimo dealer guarantee does not restrict your statutory rights in the event of defects (warranty rights) against Reimo / a dealer and you can make a claim free of charge.

Any existing warranty rights against Reimo remain unaffected by this guarantee promise. This manufacturer's guarantee therefore extends your legal position.

In the event that the purchased item is defective, you may in any case assert your statutory warranty rights against Reimo, irrespective of whether a warranty claim exists or the warranty is invoked.