

Ansicht oben

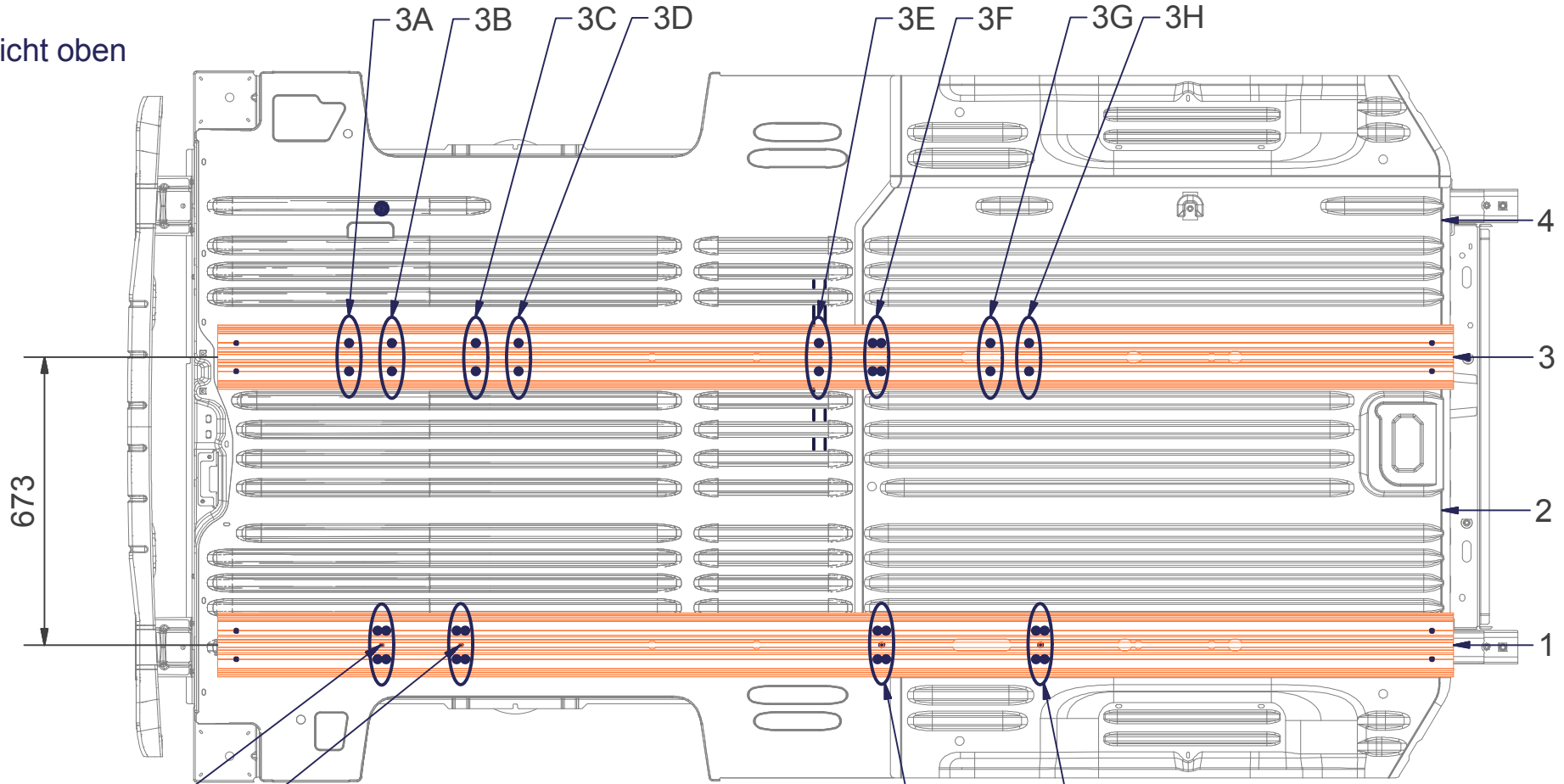

Ansicht unten

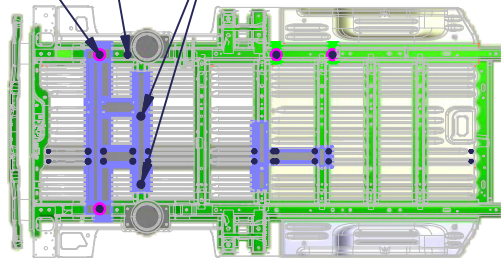

Distanzbuchse für Reserverad

Fahrtrichtung

HK	Produktion	VP	Konstruktion	EW	Entwicklung	Proj	2014-033	Art		Maßstab	Blatt 1 / 6
	Sitzbänke		V3000		Trafic&Vivaro						
Artikel				Erst. Bear. Gepr.	01.03.2016 22.06.2016	Typ	VMA VMA	Schienenmontage V3000 673 rechts Renault Trafic / Opel Vivaro LR			
				Copyright Reimo GmbH, Egelsbach, Änderungen und Irrtümer vorbehalten		Dok	G0000258-001-00_00	REV	00	Mat	

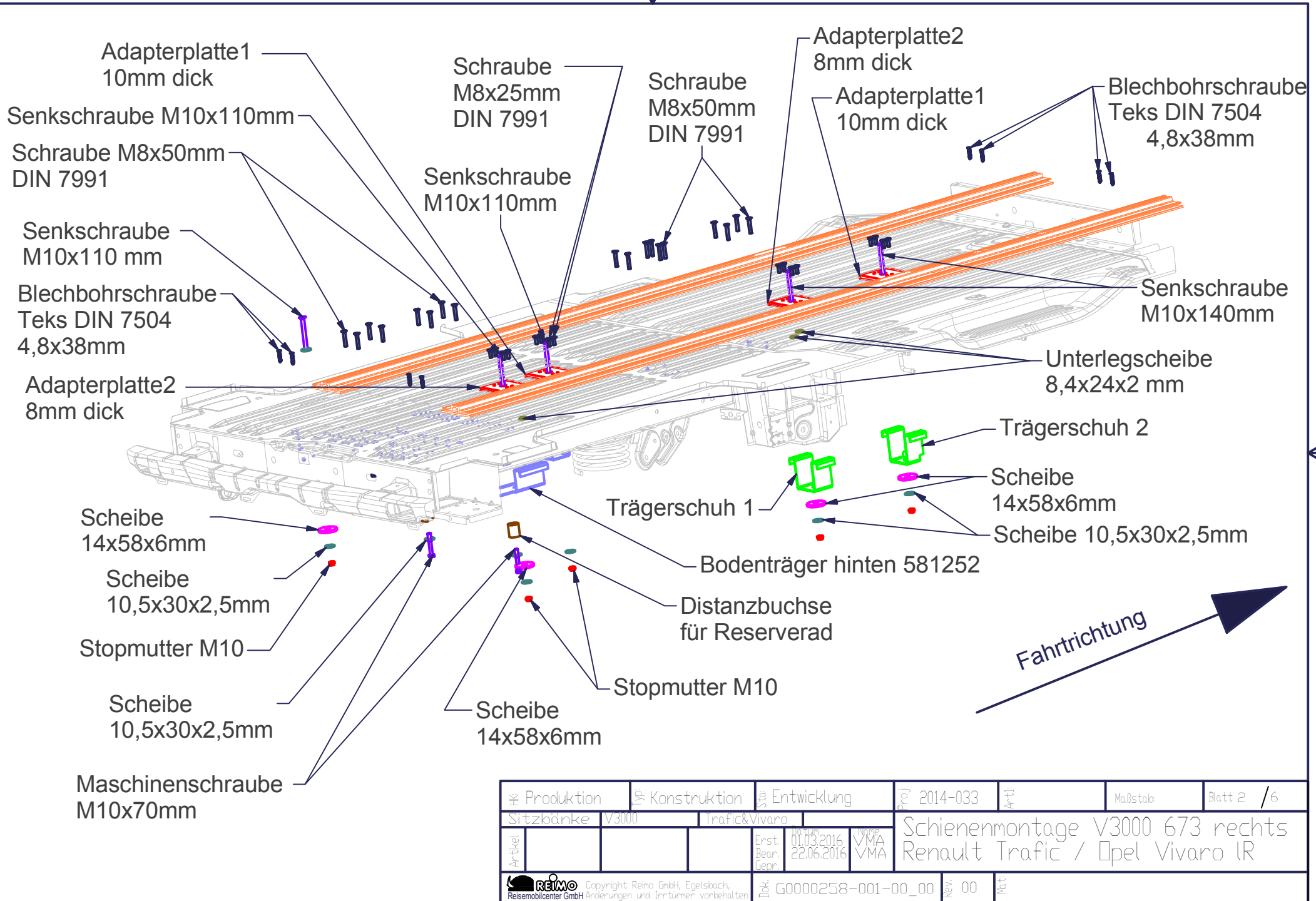

№ Produktion	№ Konstruktion	№ Entwicklung	№ 2014-033	Art	Maßstab	Blatt 2 / 6
Sitzbänke	V3000	Traffic&Vivaro				
Artikel			Erst. 01.03.2016 Bear. 22.06.2016 Gepr.	WVA VMA	Schienenmontage V3000 673 rechts Renault Traffic / Opel Vivaro LR	
Copyright Reimo GmbH, Egelsbach, Reisemobilcenter GmbH Änderungen und Irrtümer vorbehalten			Dok. G0000258-001-00_00	REV 00	M&T	

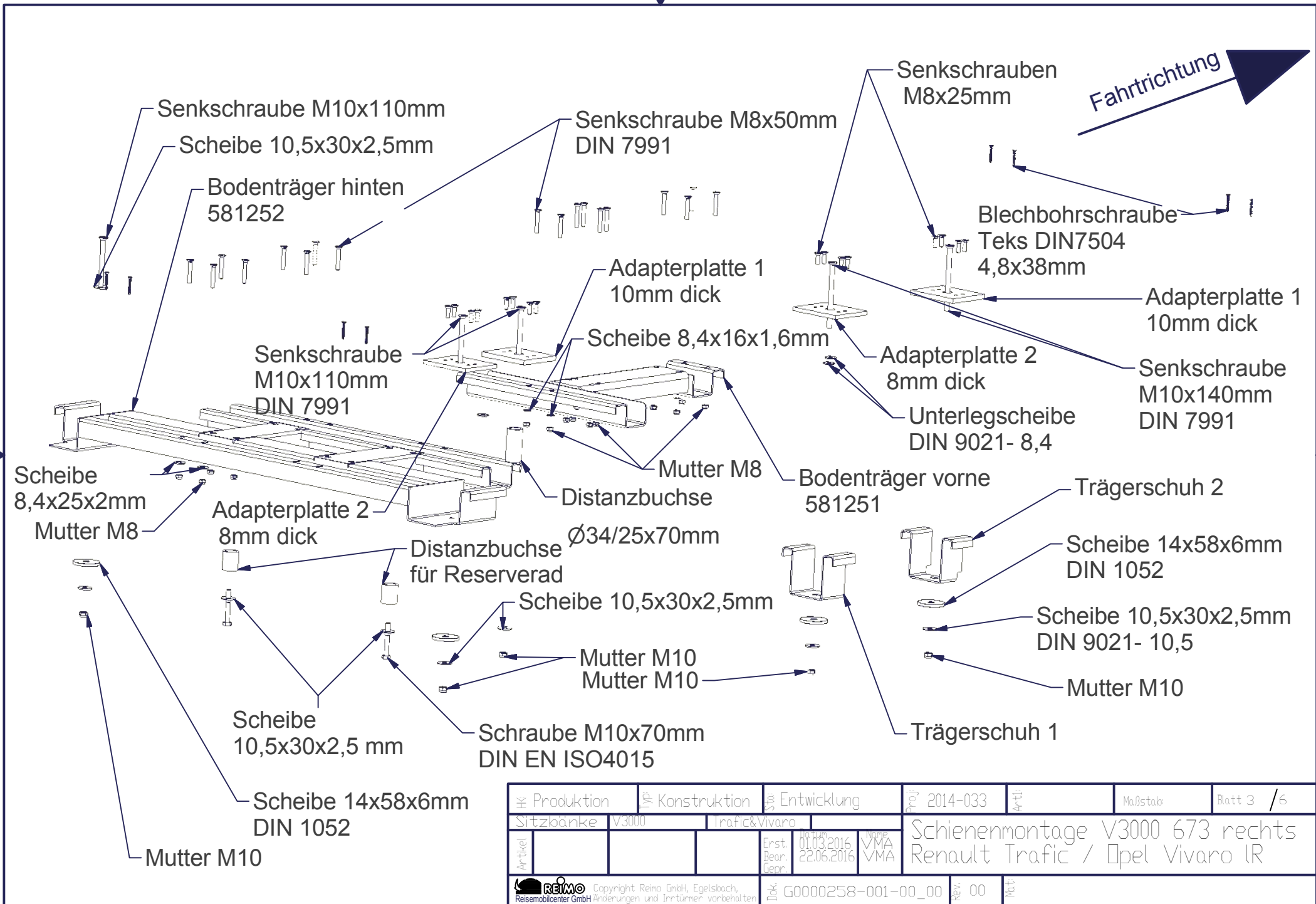

№ Produktion	№ Konstruktion	№ Entwicklung	g 2014-033	Art	Maßstab	Blatt 3 / 6
Sitzbänke	V3000	Trafic&Vivaro				
Artikel			Erst. 01.03.2016	WVA	Schienenmontage V3000 673 rechts	
			Bear. 22.06.2016	VMA	Renault Trafic / Opel Vivaro LR	
REIMO Copyright Reimo GmbH, Egelsbach, Reismobilcenter GmbH Änderungen und Irrtümer vorbehalten			Dok. G0000258-001-00_00	REV 00	Maf	

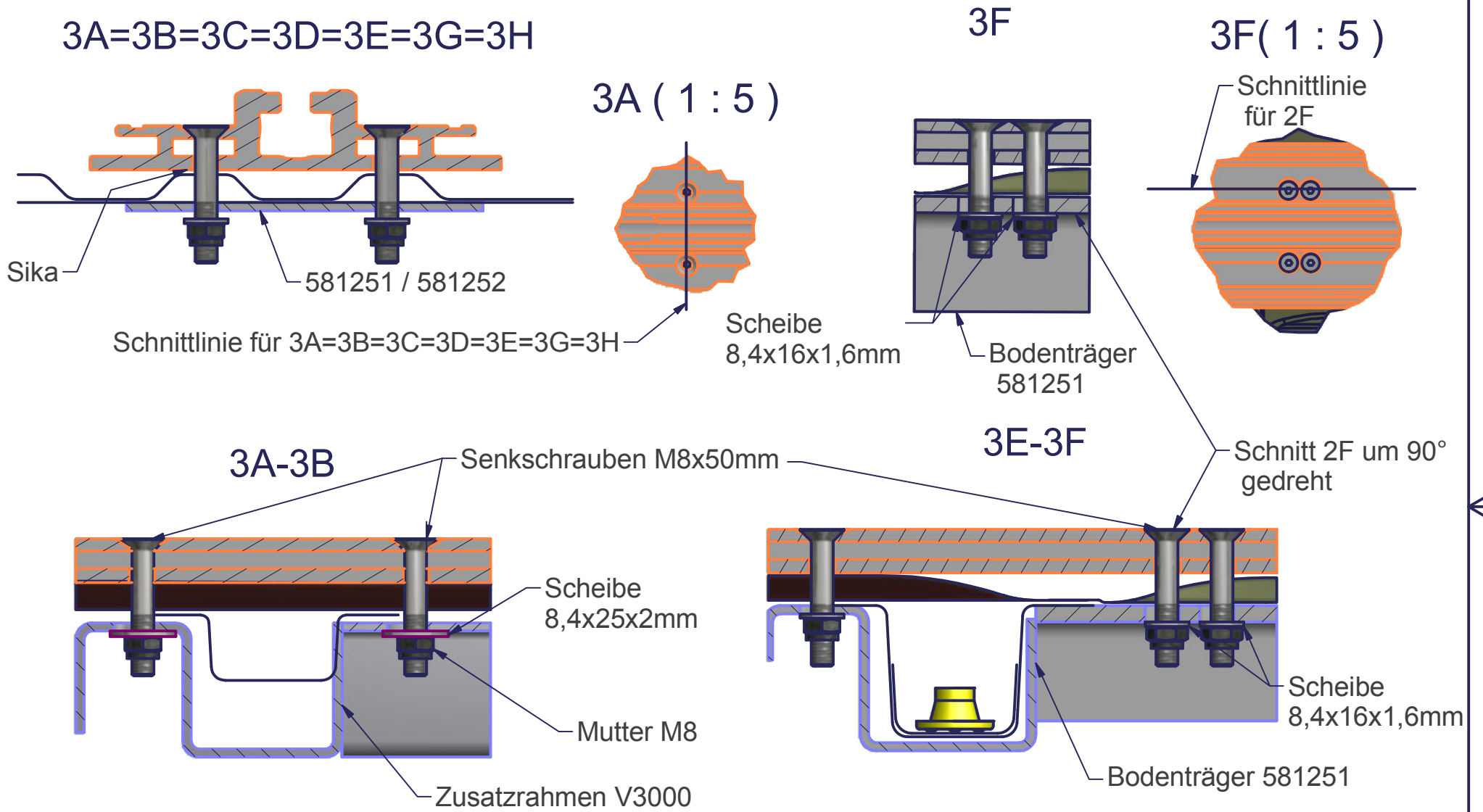

HK	Produktion	TK	Konstruktion	EW	Entwicklung	Proj	2014-033	Art		Maßstab	Blatt 4 / 6
	Sitzbänke		V3000		Trafic&Vivaro					Schienenmontage V3000 673 rechts Renault Trafic / Opel Vivaro LR	
Artikel				Erst. Bear. Gepr.	01.03.2016 22.06.2016	Typ	VMA VMA				
	Copyright Reimo GmbH, Egelsbach, Änderungen und Irrtümer vorbehalten				Dok	G0000258-001-00_00	REV	00	M&T		

1A ( 1 : 3 )

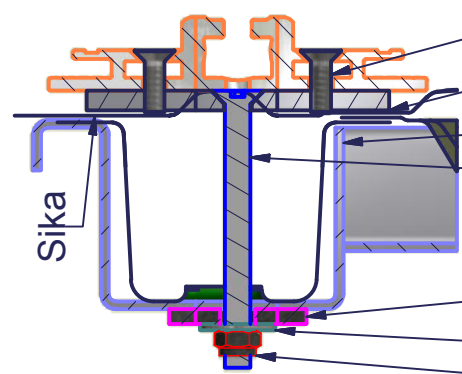

- Senkschraube M8x25mm
- Adapterplatte 2  
8mm dick
- Zusatzrahmen V3000
- Senkschraube  
M10x110mm
- Scheibe 14x58x6mm
- Scheibe 10,5x30x2,5mm
- Mutter M10

1B ( 1 : 3 )

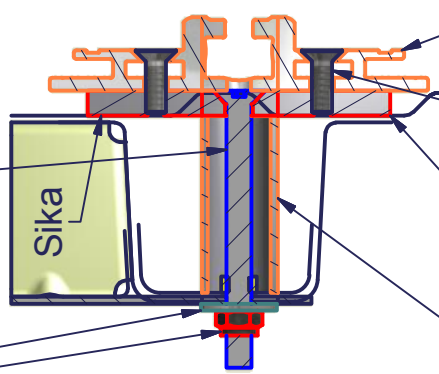

- Außenschiene
- Senkschraube  
M8x25mm
- Adapterplatte 1  
10mm dick
- Distanzbuchse  
Ø34/25x70mm

1C ( 1 : 3 )

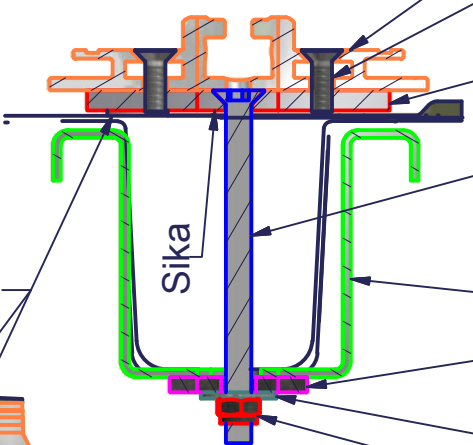

- Außenschiene
- Senkschraube  
M8x25mm
- Adapterplatte 2  
8mm dick
- Senkschraube  
M10x140mm
- Trägerschuh 1
- Scheibe 14x58x6mm
- Scheibe 10,5x30x2,5mm
- Mutter M10

1D ( 1 : 3 )

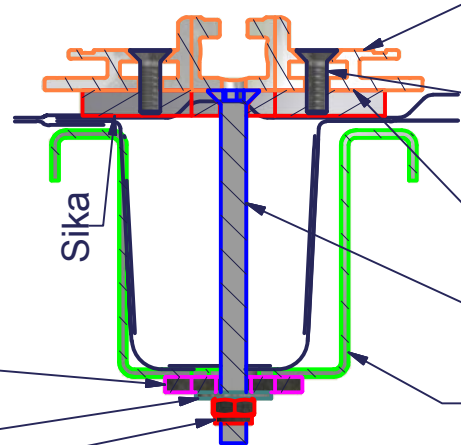

- Außenschiene
- Senkschraube  
M8x25mm
- Adapterplatte 1  
10mm dick
- Senkschraube  
M10x140mm
- Trägerschuh 2

1C ( 1 : 5 )

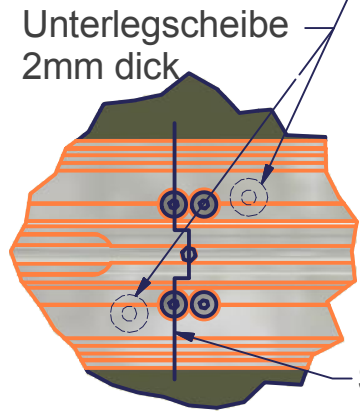

Schnittlinie

№: Produktion	№: Konstruktion	№: Entwicklung	Proj. 2014-033	Art:	Maßstab	Blatt 5 / 6
Sitzbänke	V3000	Traffic&Vivaro				
Artikel			Erst. 01.03.2016	WVA	Schienenmontage V3000 673 rechts	
			Bear. 22.06.2016	VMA	Renault Traffic / Opel Vivaro LR	
Copyright Reimo GmbH, Egelsbach, Reismobilcenter GmbH Änderungen und Irrtümer vorbehalten			Dok. G0000258-001-00_00	REV. 00	Mett	

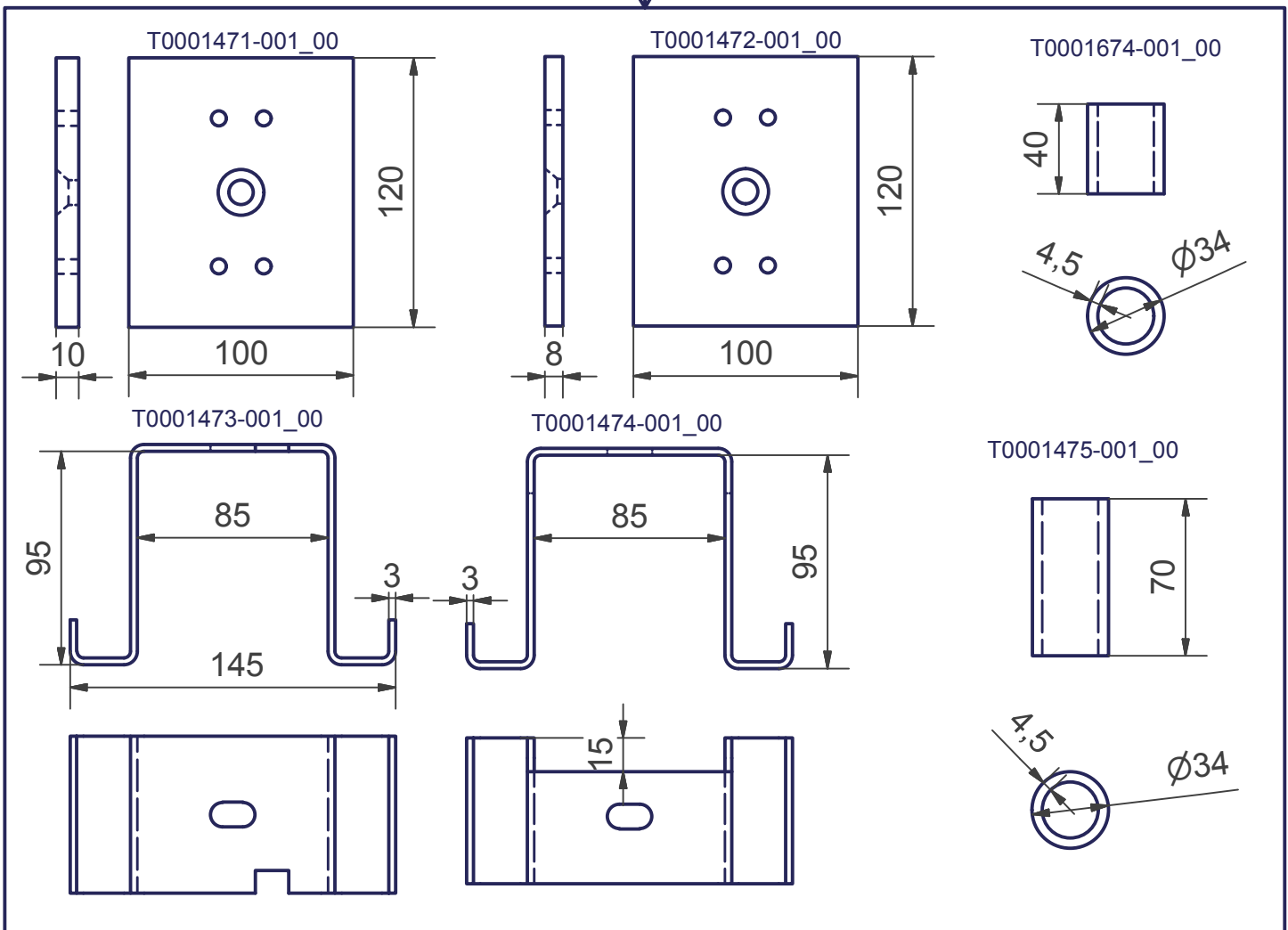

### Stückliste Montagesatz 58133

OBJEKT	ANZAHL	BEZEICHNUNG	BAUTEILNUMMER
3	2	Adapterplatte 1 10mm dick	T0001471-001_00
4	2	Adapterplatte 2 8mm dick	T0001472-001_00
21	8	Blechbohrschraube Teks DIN 7504 4,8x38mm	T0001675-001_00
2	1	Bodenträger vorne <span style="float:right">separater Artikel 581251</span>	G0000246-001_00
7	1	Distanzbuchse 25x34x70mm	T0001475-001_00
22	2	Distanzbuchse für Reserverad 25x34x40mm	T0001674-001_00
23	2	Maschinenschraube M10x70 mm	DIN EN ISO 4015
12	9	Scheibe 8,4x24x2	DIN 9021 - 8,4
17	12	Scheibe 8x16x1,6	DIN 125 - A 8,4
20	5	Sechskantmutter mit Klemmteil M10	ISO 7042 - M10
18	18	Sechskantmuttern mit Klemmteil (Ganzmetallmuttern)	ISO 7042 - M8
16	18	Senkschraube M8x50 mm	DIN 7991 - M8x50
10	3	Senkschraube DIN7991 M10x110 mm	T0001486-001_00
15	16	Senkschraube M8x25 mm	DIN 7991 - M8x25
8	2	Senkschraube DIN 7991 M10x140 mm	T0001518-001_00
5	1	Trägerschuh 1	T0001473-001_00
6	1	Trägerschuh 2	T0001474-001_00
19	8	Unterlegscheibe 10,5x30x2,5	DIN 9021 - 10,5
9	4	Unterlegscheibe DIN 1052 14x58x6	T0001517-001_00
1	1	Zusatzrahmen V3000 <span style="float:right">separater Artikel 581252</span>	G0000244-001_00

HK: Produktion	Konstruktion	Entwicklung	Proj: 2014-033	Art-Nr:	Maßstab:	Blatt 6 / 6
Sitzbänke V3000		Trafic&Vivaro		Schienenmontage V3000 673 rechts Renault Trafic / Opel Vivaro LR		
Artikel:		Erst-Bear: 01.03.2016	22.06.2016			
Copyright Reimo GmbH, Egelsbach, Änderungen und Irrtümer vorbehalten		Doc: G0000258-001-00_00		REV: 00	Mat:	